INSTRUKCJA OBSŁUGI

GRITZNER TIPMATIC 1037/1035





Wskazówki dotyczące bezpieczeństwa domowych maszyn do szycia zgodnie z EN60335-2-28 i IEC 335-2-28.

1. Użytkownik musi zachować odpowiednią ostrożność w odniesieniu do ruchu igły w górę i w dół i stale obserwuj obszar Wycięcia podczas pracy.
2. Wychodząc z maszyny, podczas prac konserwacyjnych lub podczas wymiany części mechanicznych lub akcesoriów, zawsze odłącz maszynę, wyciągając główną wtyczkę.
3. Maksymalna dopuszczalna moc żarówki do szycia wynosi 15 watów.
4. Naprężenie paska napędowego musi być regulowane tylko przez specjalistę mechanika.
5. Maszynę należy uruchomić zgodnie ze wskazaniami na tabliczce znamionowej.
6. Nie blokuj otworów wentylacyjnych w maszynie.
7. Nie używaj maszyny do szycia, jeśli:
 - a - widać widoczne uszkodzenie,
 - b - jego funkcja jest zakłócona,
 - c - jest wilgotna,
8. Nie wyciągaj wtyczki z gniazdka za przewód.
9. Jeżeli to urządzenie jest używane do innych celów! Niż przeznaczone lub jeśli działa nieprawidłowo, nie ponosimy żadnej odpowiedzialności za spowodowane szkody.
10. Aby uniknąć ryzyka porażenia prądem, nie otwieraj urządzenia. Wewnątrz urządzenia nie ma żadnych elementów, które mógłby użytkownik naprawić. Jest to wyłącznie odpowiedzialność naszego wykwalifikowanego personelu serwisowego.
11. Używaj tylko oryginalnych części.
12. To urządzenie ma mocowanie typu „Y” i każdy uszkodzony przewód zasilający, może wymienić jedynie producent, przedstawiciel serwisu lub osoba o podobnych kwalifikacjach, aby uniknąć zagrożenia.
13. Ta maszyna do szycia nie może być używana przez dzieci lub osoby o ograniczonych zdolnościach fizycznych, sensorycznych lub umysłowych lub bez doświadczenia i wiedzy, chyba że otrzymają nadzór lub instrukcje.
14. Dzieci bez opieki nie mogą bawić się maszyną.
15. Wyłącz lub odłącz urządzenie od zasilania, pozostawiając je bez nadzoru.
16. Odłącz urządzenie przed przystąpieniem do konserwacji lub wymiany żarówek.

Środowisko

Zalecane środowisko to: temperatura otoczenia od 10 ° C do 40 ° C, wilgotność od 20% do 80%.

Ta maszyna do szycia jest wysokiej jakości urządzeniem mechanicznym; jest to maszyna do nadzorowanego użytku w domu. Należy go użytkować w taki sposób, aby nie był narażony na: kurz, silną wilgoć, bezpośrednie działanie promieni słonecznych, elektryczność statyczną, obiekt wytwarzający ciepło, żrące chemikalia lub płyny.

Ze względów wentylacyjnych urządzenie należy używać na wolnej powierzchni, która jest zarówno twarda, jak i równa.

Zawsze chroń maszynę przed uszkodzeniami, które mogą powstać w wyniku uderzenia lub upuszczenia.

Do czyszczenia obudowy używaj suchej, czystej i miękkiej szmatki nie pozostawiającej śladów. Aby usunąć uporczywy brud, użyj miękkiej szmatki z alkoholem lub parafiną.

Do czyszczenia obudowy nie używaj środków owadobójczych ani produktów chemicznych, takich jak benzyna (benzyna) lub rzadkich chemikaliów.

Spis treści:

| | |
|---|-------|
| Budowa maszyny..... | 4-5 |
| Podłączenie zasilania..... | 6 |
| Przygotowanie do napełniania dolnej szpulki | 7 |
| Odłączenie mechanizmu szycia..... | 8 |
| Napełnianie z dodatkowego trzpienia..... | 9 |
| Włączenie mechanizmu szycia..... | 10 |
| Zakładanie dolnej szpulki..... | 10 |
| Sprawdzenie naprężenia dolnej nitki..... | 10 |
| Zakładanie bębena..... | 10 |
| Zakładanie górnej nitki | 11 |
| Nawlekacz igły | 12 |
| System podwójnego transportu materiału DFT | 15 |
| Podłączenie/ odłączenie DFT..... | 15 |
| Podnośnik stopki..... | 15 |
| Zdejmowanie/zakładanie stopki..... | 16 |
| Obsługa rozrusznika..... | 17 |
| Regulacja długości ściegu..... | 18 |
| Szycie wstecz..... | 18 |
| Przyciski wyboru ściegu..... | 19-20 |
| Wybór ściegów użytkowych..... | 21 |
| Wybór ściegów elastycznych..... | 22 |
| Kombinacje ściegów użytkowych i elastycznych..... | 23 |
| Wybór pozycji igły dla ściegu prostego..... | 23 |
| Pokrętło wyboru ściegów ozdobnych..... | 24 |
| Kombinacje ściegów ozdobnych..... | 24 |
| Zdejmowanie bocznego stolika maszyny..... | 25 |
| Akcesoria standardowe..... | 25-26 |
| Stebnowanie..... | 27 |
| Mocowanie przewodnika brzegowego..... | 27-28 |
| Obszywanie dziurek..... | 29 |
| Przyszywanie guzików..... | 30 |
| Wszywanie zamków..... | 31-32 |
| Cerowanie ściegiem prostym..... | 33 |
| Mocowanie stopki do cerowania..... | 33 |
| Cerowanie wełną..... | 34 |
| Wymiana igły..... | 35 |
| Opuszczanie ząbków transportera..... | 35 |
| Szycie po okręgu..... | 36-37 |
| Czyszczenie i oliwienie..... | 38 |
| Wymiana żarówki..... | 38 |
| Tabela igieł..... | 39-40 |
| Tabela ściegów..... | 40-43 |
| Usuwanie usterek..... | 44 |

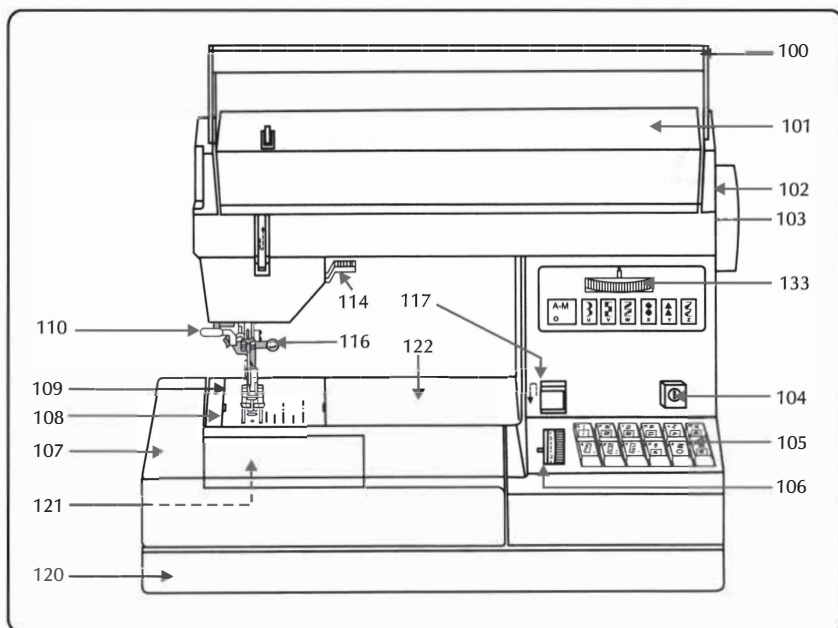

Budowa maszyny

- 100 Rączka
- 101 Pokrywa frontowa
- 102 Koło ręczne
- 103 Pokrętko włączania/wyłączania mechanizmu szycia
- 104 Wyłącznik główny
- 105 Przyciski wyboru ściegu
- 106 Regulator długości ściegu
- 107 Zdejmowany pojemnik na akcesoria
- 108 Płytkę igłowa
- 109 Stopka i uchwyt stopki
- 110 Nawlekacz igły
- 114 Podnośnik stopki
- 116 Uchwyt igły ze śrubą mocującą
- 117 Dźwignia szycia wstecz
- 118 Tabela ściegów
- 119 Trzpień do napełniania dolnej szpulki
- 120 Podstawa maszyny
- 121 Osłona chwytacza i wolnego ramienia
- 122 Wolne ramię

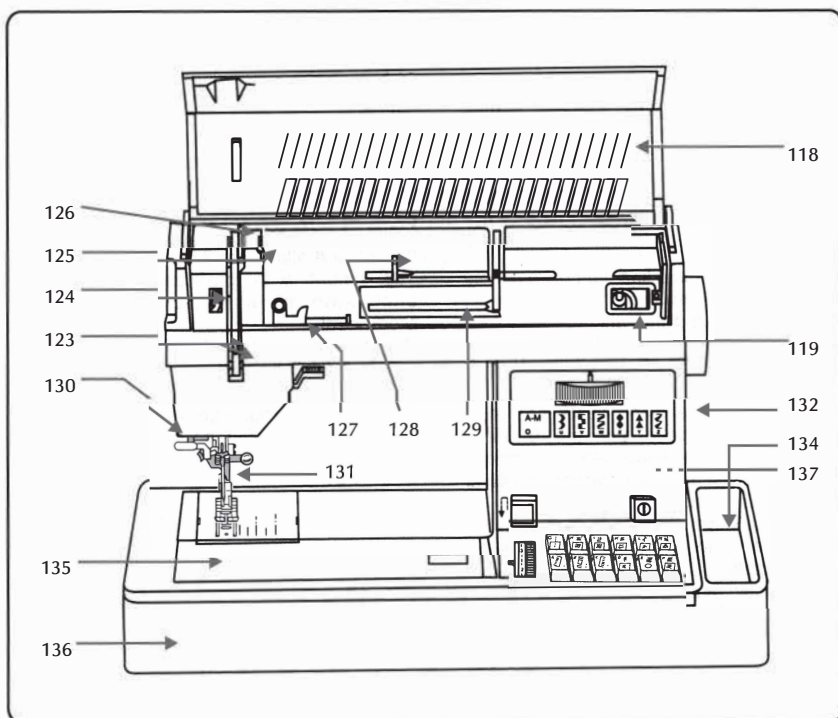

Budowa maszyny

- 123 Szczeliny zakładania nitki
- 124 Regulator naprężenia nitki igłowej
- 125 Prowadnik nitki do napełniania dolnej szpulki
- 126 Dźwignia podnoszenia nitki
- 127 Prowadnik nitki do napełniania dolnej szpulki
- 128 Trzpień na szpulkę nici z krążkiem blokującym
- 129 Trzpień
- 130 Nóż do obcinania nitki
- 131 Drażek stopki
- 132 Miejsce na tabelę ściegów
- 133 Pokrętło wyboru ściegów dekoracyjnych (dla modeli ze ściegami dekorac.)
- 134 Miejsce na akcesoria
- 135 Osłona chwytacza
- 136 Podstawa maszyny

Podłączenie zasilania

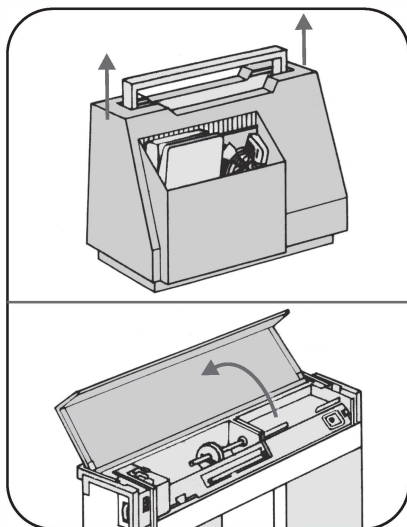

Zdjąć twardą obudowę. Złożyć rączkę i podnieść pokrywę frontową 101.

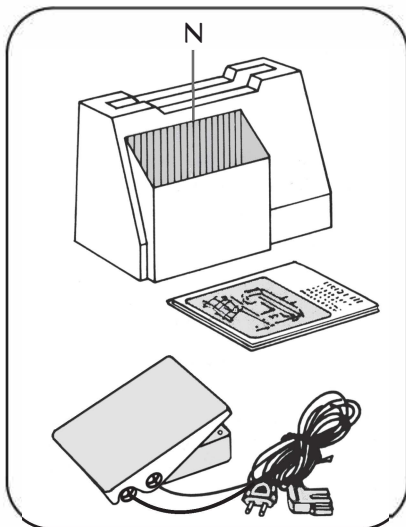

Wyjąć rozrusznik z zagłębienia N.

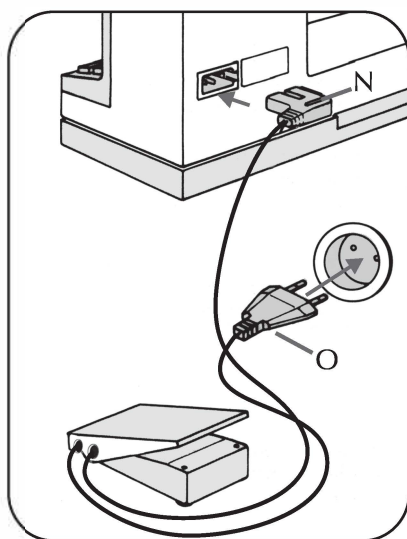

Podłączenie zasilania :

Ułożyć rozrusznik na podłodze. Podłączyć wtyczkę N do maszyny, a wtyczkę O do gniazda zasilającego.

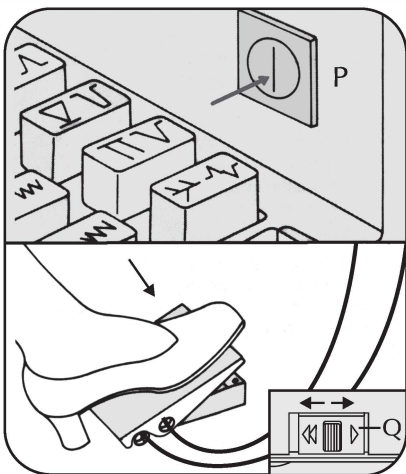

Włączyć wyłącznik główny P, zapali się oświetlenie. Im mocniejszy nacisk na rozrusznik, tym szybciej szyje maszyna.

Regulator prędkości – suwak Q

Pozycja > - ½ maksymalnej prędkości
Pozycja << - pełna prędkość

Przygotowanie do napełniania dolnej szpulki:
Zdjąć pojemnik na akcesoria odchylając go w lewo.

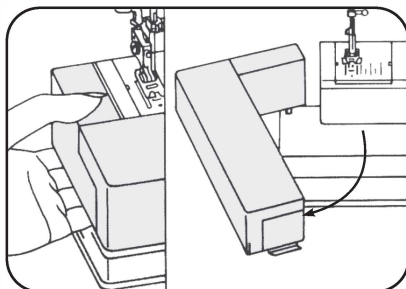

Zdjąć osłonę 135 i otworzyć osłonę wolnego ramienia 121.

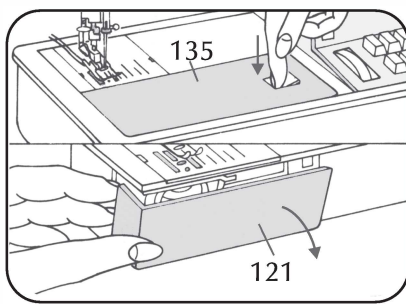

Wyłączyć maszynę wyłącznikiem głównym 104. Podnieść zatrzask N i wyjąć bębnek.

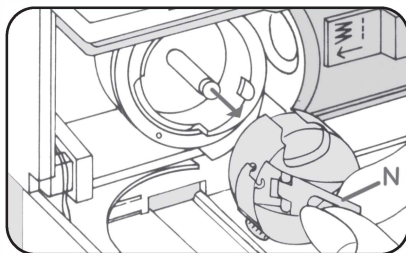

Zwolnić zatrzask N i wyjąć szpulkę.

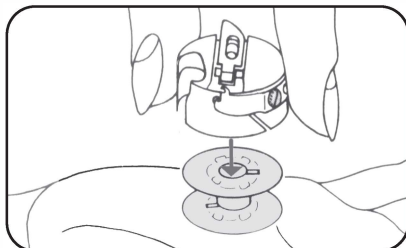

Odlączenie mechanizmu szycia

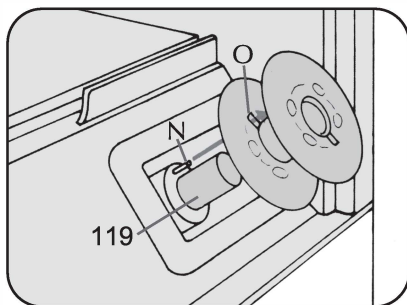

Umieścić szpulkę na trzpieniu 119.
Trzpień N powinien wejść w szczelinę O.

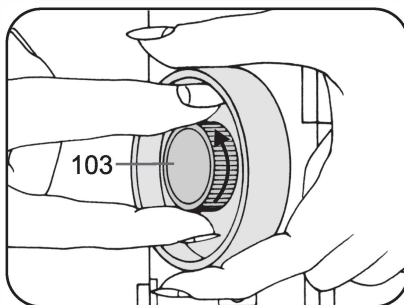

Odlączenie mechanizmu szycia:
Przytrzymać koło ręczne i obrócić jego
wewnętrzne pokrętko 103 do siebie.

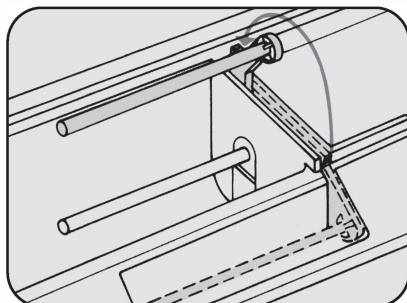

Przełożyć trzpień na szpulkę nici
do tyłu.

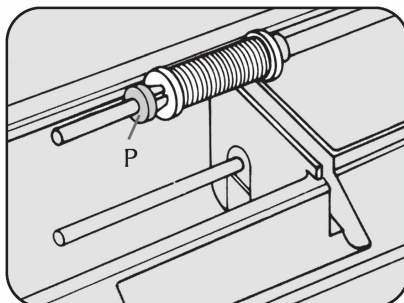

Założyć szpulkę nici i mały krążek
blokujący P.

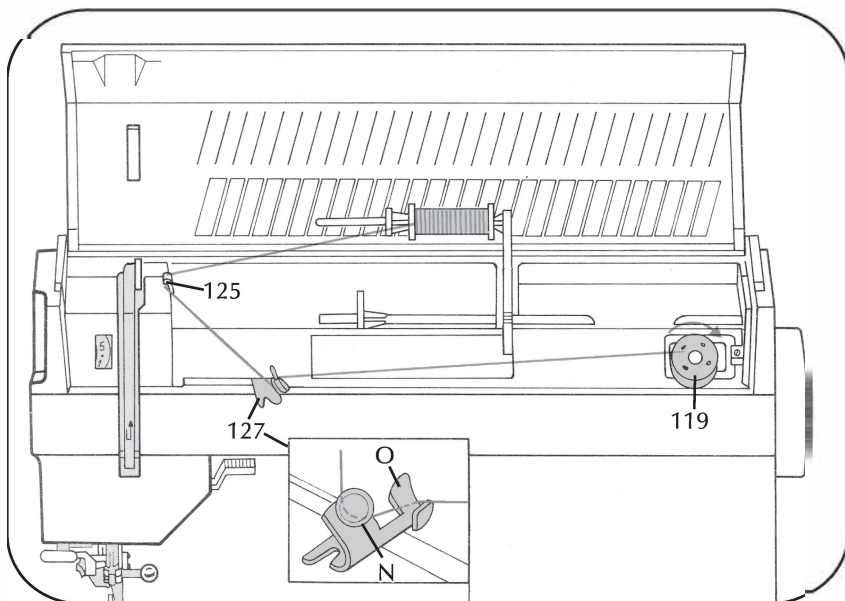

Napelnianie z dodatkowego trzpienia:

Włączyć maszynę wyłącznikiem głównym. Obrócić ruchomy prowadnik 127 do siebie. Przełożyć nitkę przez prowadnik 125, a następnie do naprężacza N i wokół prowadnika O. Poprowadzić nitkę do trzpienia 119 i owinąć ją kilka razy wokół szpulki zgodnie z ruchem wskazówek zegara. Przesunąć trzpień w prawo. Nacisnąć rozrusznik i napędnąć szpulkę. Przesunąć trzpień ze szpulką w lewo, zdjąć szpulkę i obciąć nitkę.

Włączenie mechanizmu szycia:

Mocno przytrzymać koło ręczne i obrócić wewnętrzne pokrętko 103 do tyłu. Obrócić kołem ręcznym do przodu, aż zaskoczy w prawidłową pozycję.

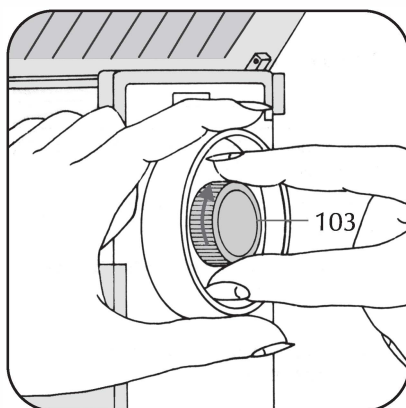

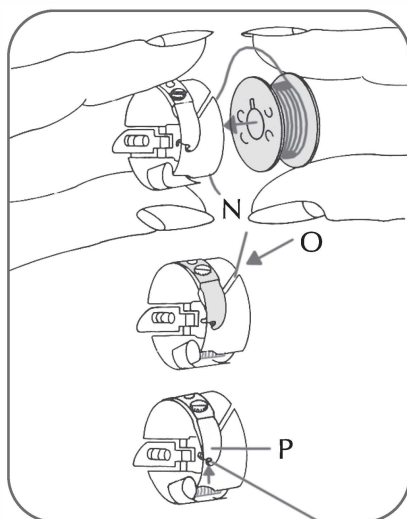

Umieść szpulkę w bębnieku

Włóż szpulkę do bębniaka zwracając uwagę na to aby nitka przeszła przez szczelinę „O” i pod blaszką „P”.

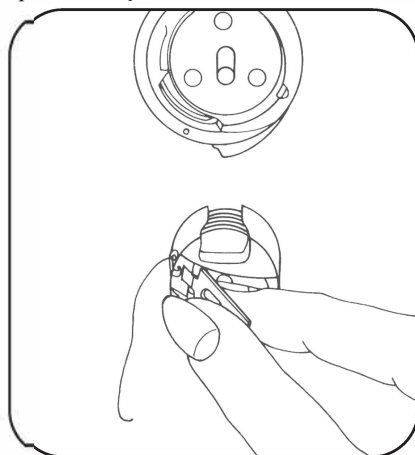

Zakładanie bębniaka

Wyłączyć maszynę wyłącznikiem 104. Podnieść zatrząsk N i nasunąć bębniak maksymalnie głęboko na bolec O, wycięciem P do góry.

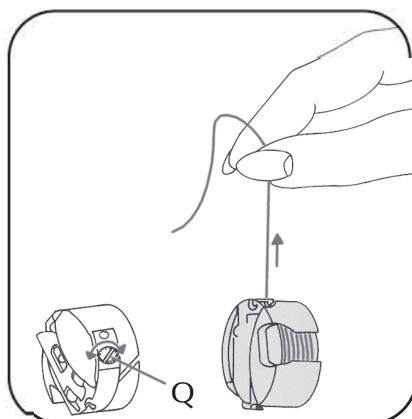

Sprawdź napięcie nitki w bębnieku

Jeżeli trzymamy za nitkę wychodzącą z bębniaka, bębniak powinien powoli i płynnie obniżyć swoje położenie. Jeżeli dzieje się to za szybko lub za wolno należy śrubką Q wyregulować napięcie nitki.

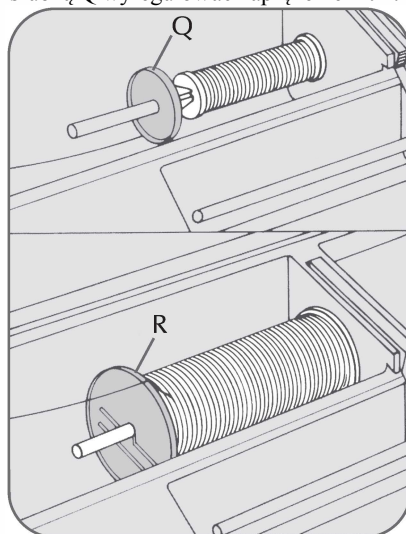

Zakładanie szpulki na trzpień

Małą szpulkę nici należy zablokować małym lub średnim krążkiem blokującym. Do dużych szpułek stosować duży krążek

Zakładanie górnej nitki:

Wyłączyć maszynę wyłącznikiem głównym 104.

Podnieść igłę do maksymalnie górnej pozycji, podnieść stopkę. Poprowadzić nitkę w dół w szczelinie "N" do prowadnika P, a następnie od dołu do góry w szczelinie "O", do dźwigni podnoszenia nitki 126 (patrz strzałki). Ponownie poprowadzić nitkę w szczelinie "O" w dół do prowadnika przy uchwycie igły. Wcisnąć przycisk B.

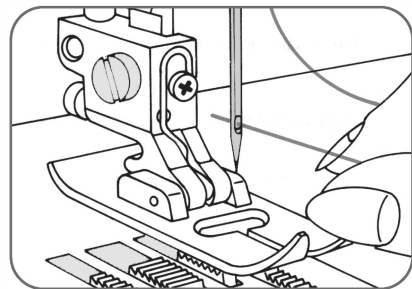
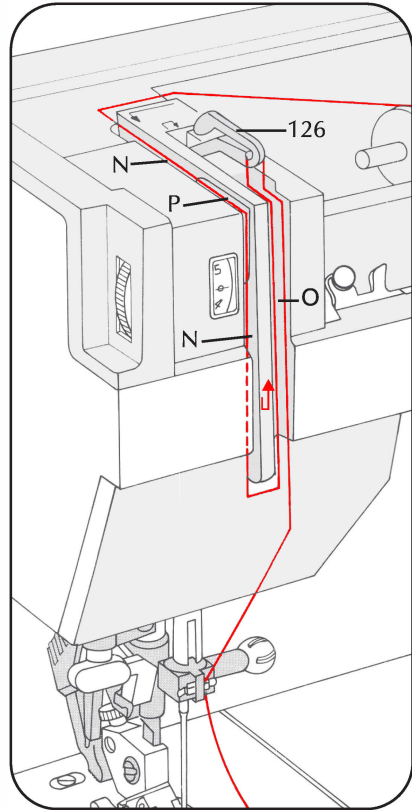

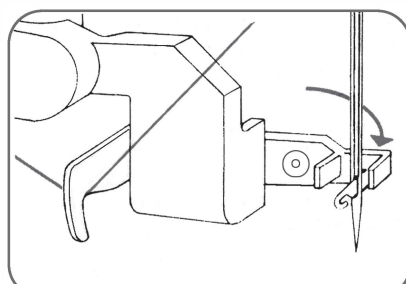
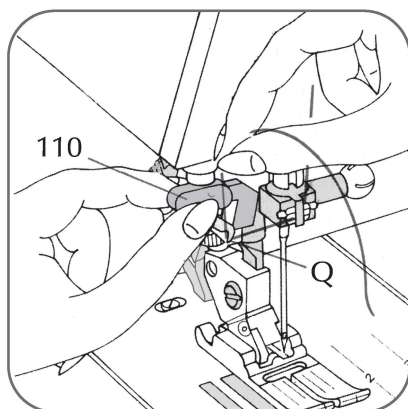

Przesunąć nawlekaacz do przodu, przed igłę.

Nawlekaacz igły:

Przełożyć nitkę igłową za haczykiem Q i przytrzymać ją. Pociągnąć dźwignię 110 maksymalnie w dół.

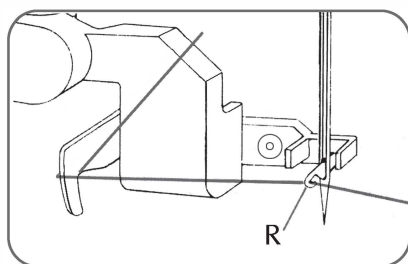

Ułożyć nitkę od dołu w haczyku R.

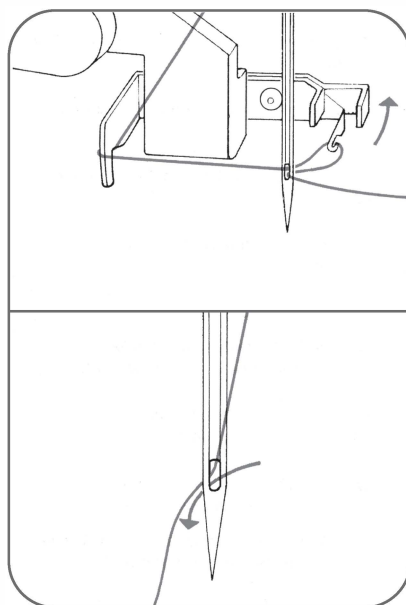

Obrócić nawlekaacz do tyłu, pozwalając na zwolnienie nitki i podniesienie go do góry. Wyciągnąć nitkę przez oczko igły.

Przytrzymać nitkę igłową. Obrócić kołem ręcznym aż igła maksymalnie się obniży, po czym podnieść ją ponownie. Wyciągnąć dolną nitkę przez otwór w płycie igłowej.

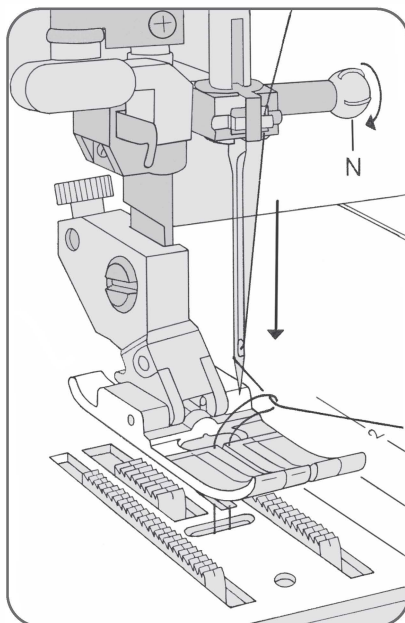

Ułożyć obie nitki pod stopką , w prawą stronę.

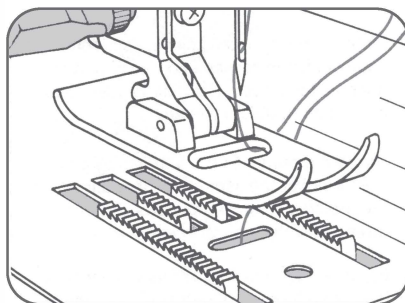

Zamknąć osłonę chwytacza.

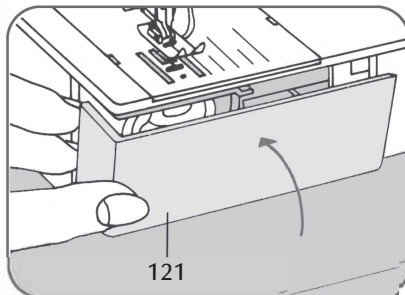

Nałożyć pojemnik z akcesoriami na wolne ramię.

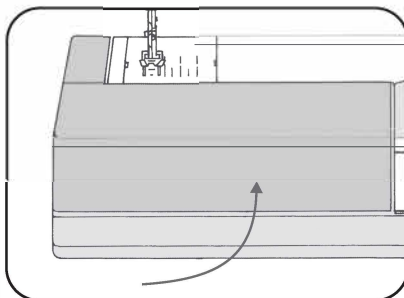

Wyłączyć maszynę wyłącznikiem 104. Ułożyć materiał pod stopką.

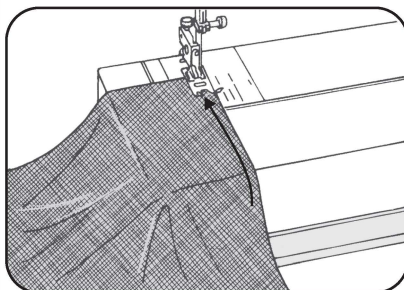

Aby ułożyć pod stopką kilka warstw grubych materiałów należy podnieść dźwignię 114.

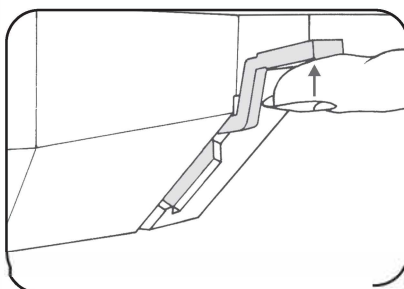

Włączyć wyłącznik główny.
Opuścić podnośnik stopki 114.

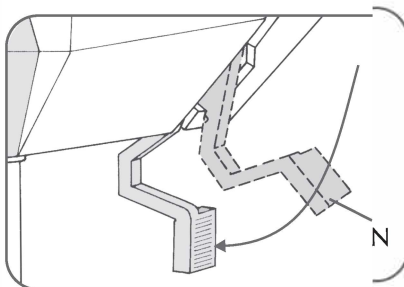

Podwójny transport materiału DFT System

Oferujemy idealne rozwiązanie do szycia trudnych materiałów- system podwójnego transportu materiału. Podaje on materiał jednocześnie z góry i z dołu, jak w maszynach przemysłowych. Materiał jest precyzyjnie podawany, co zapobiega ściąganiu szwów na trudnych, lekkich materiałach jak jedwab, rayon, itp.

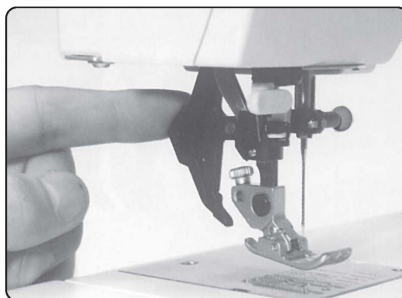

Włączenie DFT System:

Uwaga: Do wszystkich prac z zastosowaniem DFT System należy stosować stopki posiadające wycięcie w tylnej części. Podnieść stopkę. Nacisnąć czarną dźwignię DFT w dół, aż zaskoczy w prawidłową pozycję.

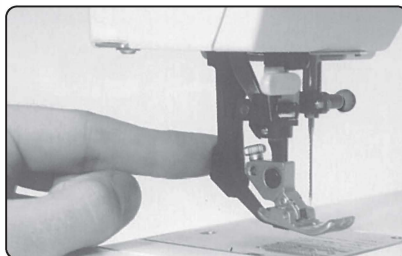

Odlączenie DFT System:

Przytrzymać dźwignię DFT jak pokazano na rysunku. Pchnąć ją lekko dół i pociągnąć do tyłu. Dźwignia podniesie się samodzielnie.

Równomierne podawanie materiału zapewnia idealne dopasowanie wzorów tkaniny, jak pasy, krata, itp.

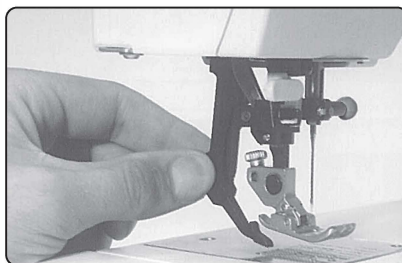

 Dual feed "On" = ● =
Dual feed "Off" = ○ =

Podnośnik stopki

Stopka jest opuszczana i podnoszona przy pomocy podnośnika stopki (11)

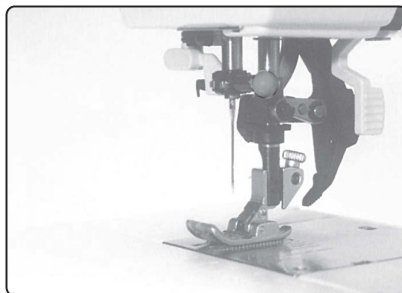

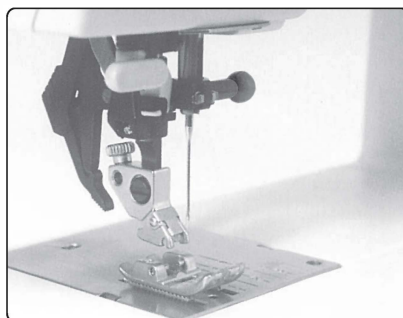
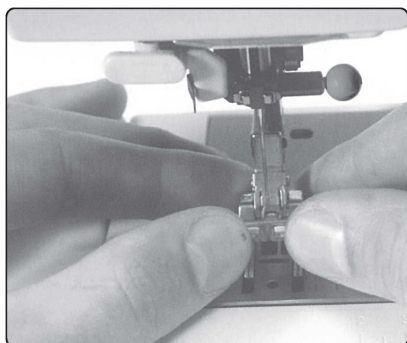

Zdejmowanie stopki

Wyłączyć wyłącznik główny maszyny.

Ustawić igłę w najwyższej pozycji.
Podnieść przednią część stopki,
naciskając w dół tylną część stopki.
Stopka zostanie zwolniona z uchwytu.

Zakładanie stopki

Ułożyć stopkę pod uchwytem 109 tak,
aby po opuszczeniu podnośnika stopki
114
poprzeczny trzpień stopki wszedł w
rowek uchwytu stopki.
Sprawdzić czy stopka została prawidłowo
zamocowana, podnosząc ją do góry.

Uwaga:

Po założeniu stopki należy sprawdzić czy została ona prawidłowo zamocowana, podnosząc i opuszczając ją kilkakrotnie. Zalecamy stosowanie wyłącznie oryginalnych stopek, gdyż inne mogą powodować łamanie igły lub inne uszkodzenia maszyny.

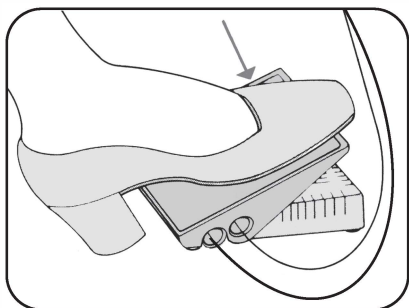

Obsługa rozrusznika:

Im silniejszy nacisk na rozrusznik tym szybciej pracuje maszyna.

Uwaga:

Dla uzyskania prawidłowego rezultatu szycia :

1. Igła musi być w idealnym stanie
2. Naprężenia górnej i dolnej nitki muszą być prawidłowe.

Naprężenie dolnej nitki zwykle nie wymaga regulacji. Jeżeli jednak jest ona konieczna należy bardzo minimalnie obrócić śrubę regulacyjną.

Sprawdzenie naprężenia górnej nitki:

Standardowe ustawienie naprężenia to 3-5. Im wyższa cyfra tym silniejsze naprężenie. Aby sprawdzić naprężenie należy wykonać krótki ścieg zygzakowy. Nitki muszą łączyć się pomiędzy warstwami materiału. Ustawienie 2 i 3 stosowane jest do obszywania dziurek.

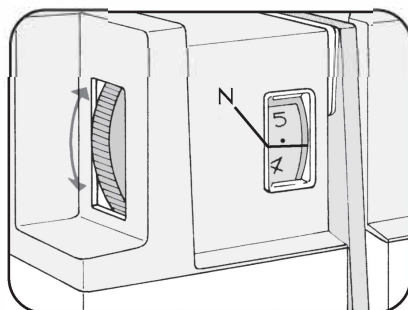

Naprężacz nitki 124:

N- wskaźnik ustawienia

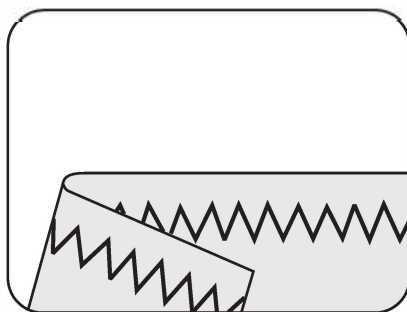

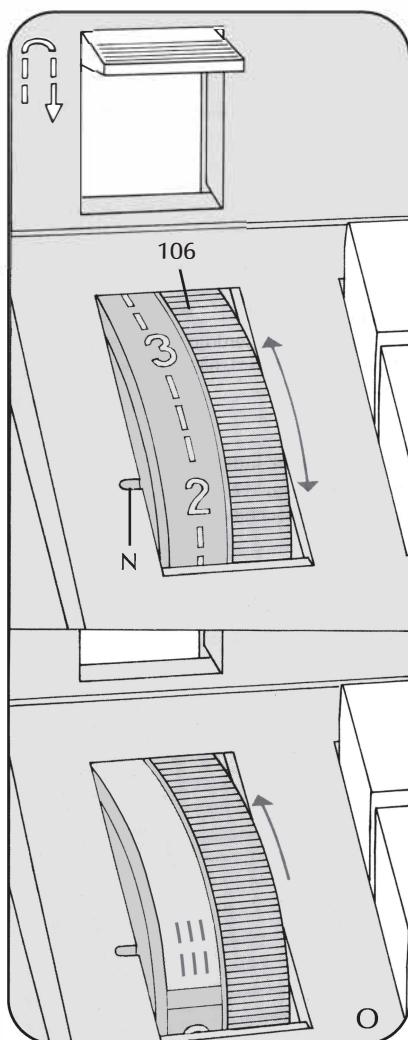

Regulacja długości ściegu:

Cyfry na pokrętle wskazują długość ściegu w mm. Zakres długości to 0-6mm. Wybraną wartość długości wskazuje znak N.

Rys. O – pokazuje jak ustawić regulator długości ściegu do szycia mat. elastycznych (białe symbole ściegów na przyciskach).

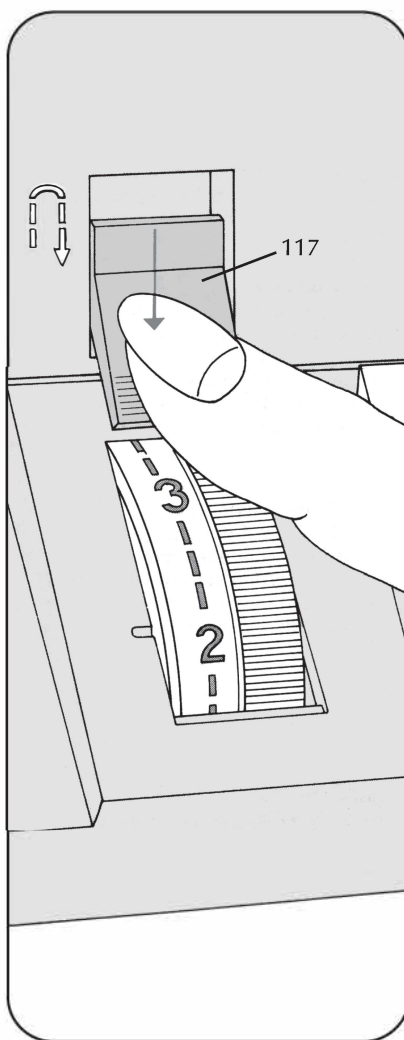

Szycie wstecz:

Wcisnąć dźwignię 117. Maszyna będzie szyla do tyłu tak długo, jak długo będzie wciśnięta dźwignia.

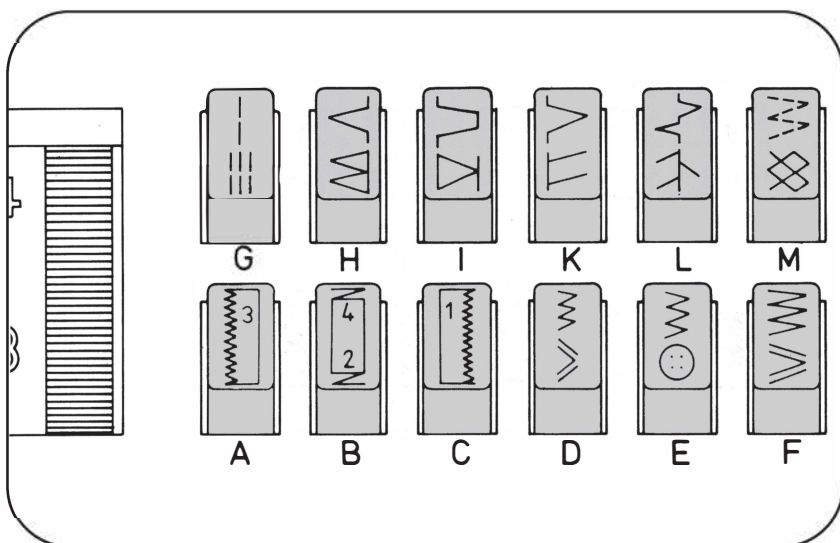

Przyciski wyboru ściegu

Oznaczenia przycisków mogą różnić się w zależności od modelu.

A,B,C – Przyciski obszywania dziurek

B - stosowany również jako przycisk zwalnający inne, wciśnięte przyciski oraz do ustawienia lewostronnej pozycji igły

D - Ścieg zygzakowy 2mm

Ścieg zygzakowy potrójny elastyczny, 2 mm

E - Ścieg zygzakowy 3,5mm

Ścieg zygzakowy potrójny elastyczny, 3,5 mm

F - Ścieg zygzakowy 5mm

Ścieg zygzakowy potrójny elastyczny, 5 mm

G - Ścieg prosty

Ścieg prosty potrójny

H - Ścieg kryty

Ścieg pulowerowy

I - Ścieg grecki szeroki

Ścieg overlockowi zamknięty (pulowerowy wąski)

K - Ścieg brzegowy muszelkowy

Ścieg overlockowi szeroki

L - Ścieg dekoracyjny elastyczny

Ścieg piórkowy

M - Ścieg elastyczny

Ścieg plaster miodu

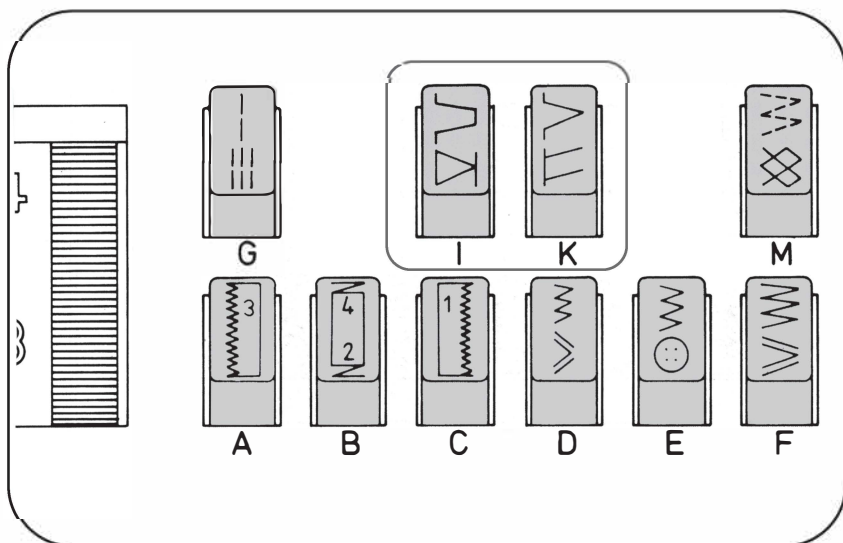

Wszystkie ściegi i ich kombinacje pokazane są w tabeli ściegów. Tabela podaje również zastosowanie ściegu. Litery na przyciskach określają program lub kombinację, która ma być wykonana.

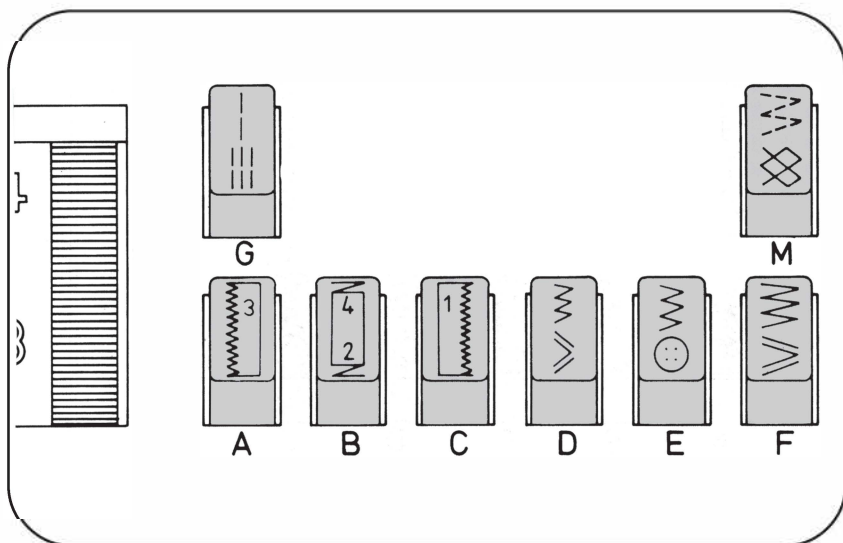

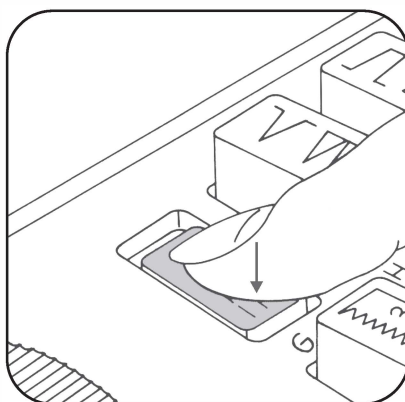
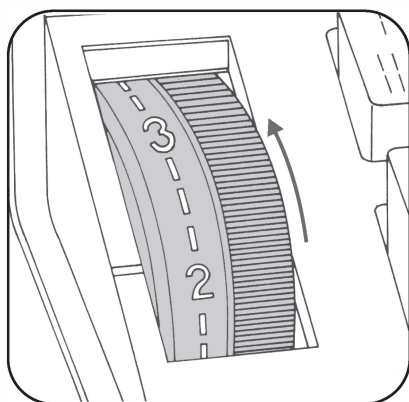

Wybór ściegów użytkowych: Wcisnąć przycisk z żądanym symbolem ściegu i ustawić długość ściegu w zakresie 1-6. Gdy wciśnięty jest przycisk G wszystkie ściegi zygzakowe i użytkowe będą miały szerokość zredukowaną o połowę.

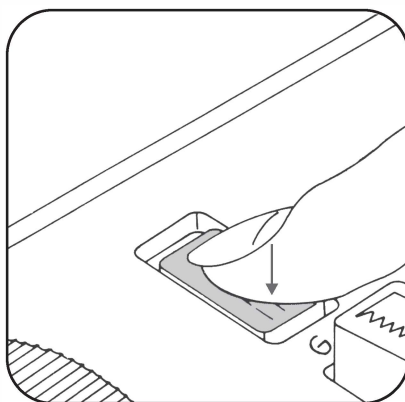
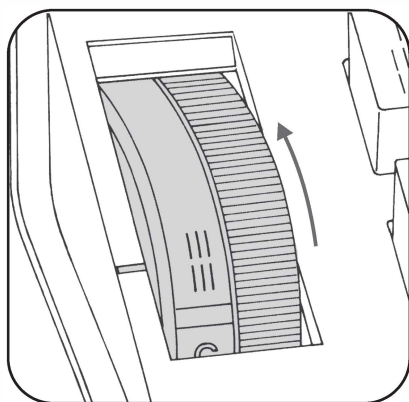

Wybór ściegów elastycznych:

Wcisnąć przycisk z symbolem wybranego ściegu i maksymalnie obrócić pokrętko długości ściegu (symbol III).

Przy wciśniętym przycisku G wszystkie ściegi zygzakowe potrójne wykonywane będą w 1/2 swojej szerokości.

Kombinacje ściegów użytkowych i elastycznych

W przypadku kombinacji ściegów kilka przycisków wyboru ściegu jest wciśniętych jednocześnie. Kombinacje ściegów oraz wskazówki dotyczące szycia znajdują się w tabeli ściegów i w końcowej części instrukcji.

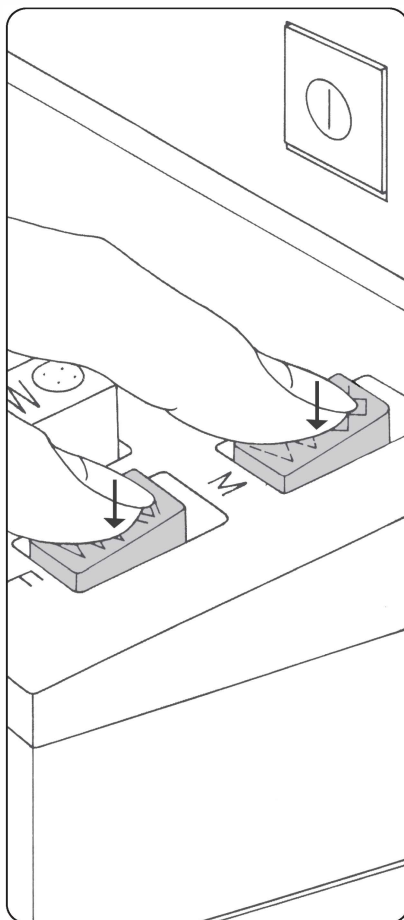

Wybór pozycji igły dla ściegu prostego:

Lewa pozycja igły - wcisnąć B

Centralna pozycja igły- wcisnąć G

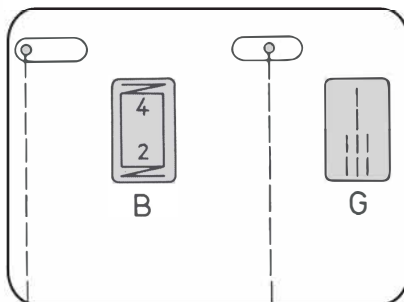

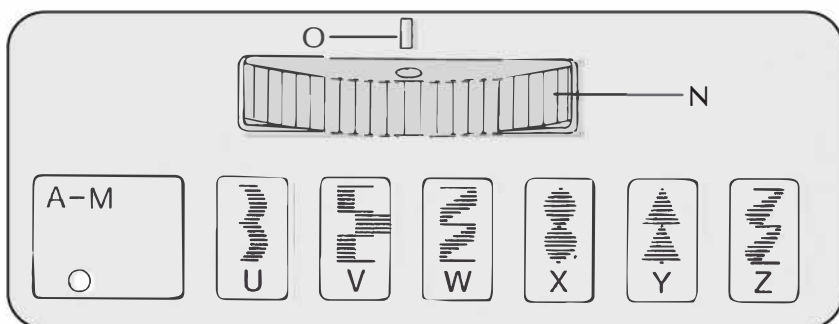

Pokrętko wyboru ściegów dekoracyjnych

Każdy ścieg dekoracyjny oznaczony jest literą. Aby wybrać ścieg należy ustawić koło N tak, aby znak „O” znajdował się przy literze odpowiadającej żadanemu ściegowi. Ustawić długość ściegu w zakresie 0,5-1. Przy wykonywaniu ściegów użytkowych koło N wyboru ściegów dekoracyjnych musi być odłączone. Należy je odłączyć ustawiając białą kropkę koła na znaku „O”.

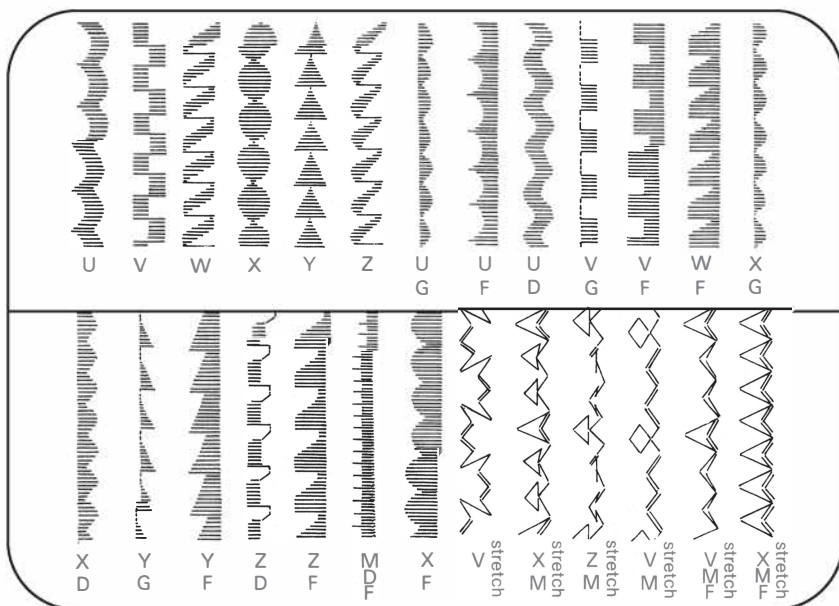

Kombinacje ściegów dekoracyjnych:

Kombinacje uzyskuje się przez naciskanie przycisków w połączeniu z wyborem ściegów dekoracyjnych. Tabela pokazuje ściegi, a pod nimi oznaczenia przycisków, które należy włączyć. Ustawić długość ściegu w zakresie 0,5-1. Jeżeli ścieg oznaczony jest symbolem STRETCH, należy ustawić regulator długości ściegu w pozycji III.

Chwycić pojemnik na akcesoria od spodu i odsunąć go w lewo.

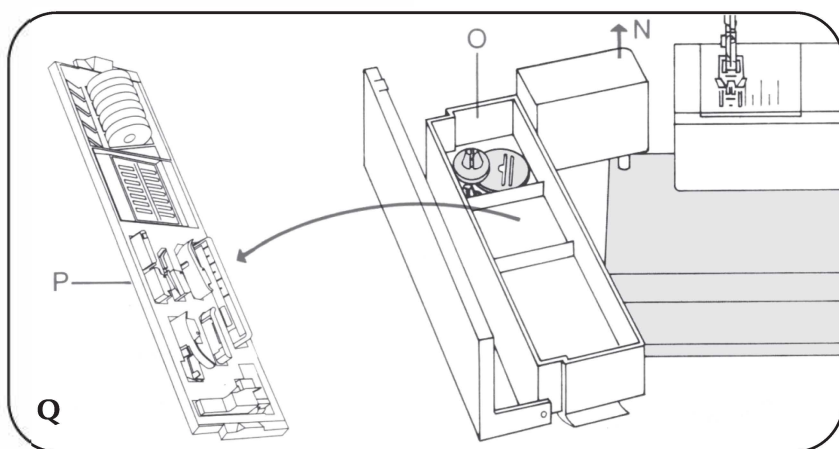
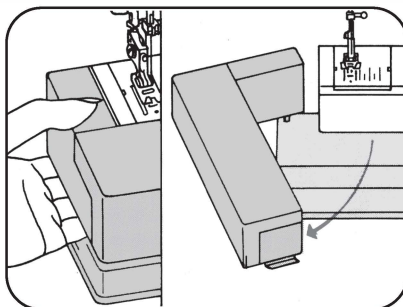

Pojemnik i akcesoria:

Boczny stolik maszyny N połączony z pojemnikiem na akcesoria można zdejmować, podnosząc go do góry. Otworzyć pokrywę pojemnika na akcesoria i wyjąć tackę P. Na ilustracji pokazano jak ułożyć w pojemniku stopki, igły, szpulki, itp.

- 0 – Stopka standardowa
- 1 Stopka przezroczysta
- 3 Stopka do ściegu krytego
- 4 Stopka do zamków
- 5 Stopka do obszywania dziurek
- 6 Stopka do cerowania
- 7 Stopka do podwijania
- 8 Prowadnik brzegowy

7-1. Stopki w zestawie:

0. Standard
98-694 816-00



6. Do cerowania
70-100 070-10



1. Przezroczysta
98-694 864-01



7. Do podwijania
98-694 818-00



3. Do podszywania krytego
98-694 890-00



4. Do zamków
98-694 884-00



8. Liniak
98-802 422-00



5. Do dziurek
93-036 990-91

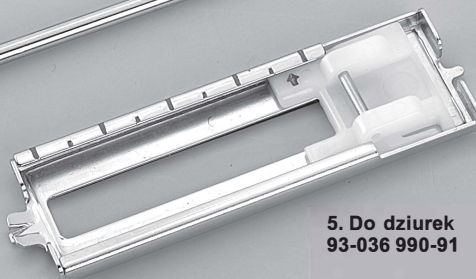

7-2. Akcesoria w zestawie:



Krażki do szpulki

Śrubokręt, Szpulka

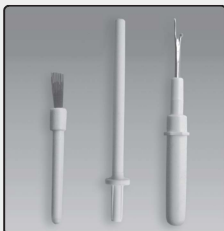

Pędzelek, Przecinak do szwów, drugi trzpień na szpulę

Zestaw igieł:

| | Rozmiar | |
|---------------|---------|---|
| Igła # | 70 | 1 |
| Igła # | 80 | 1 |
| Igła # | 90 | 1 |
| Igła # | 100 | 1 |
| Igła Podwójna | | 1 |

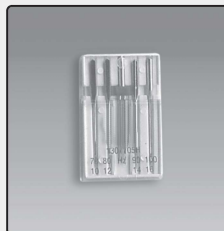

Oliwiarka

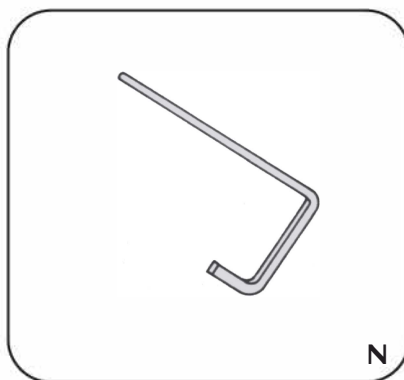
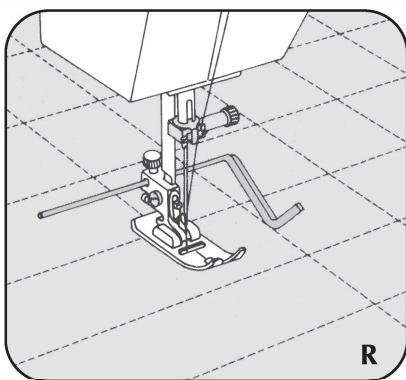
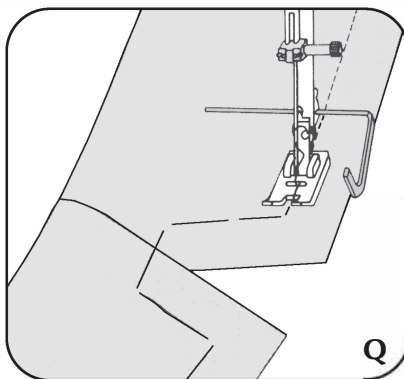
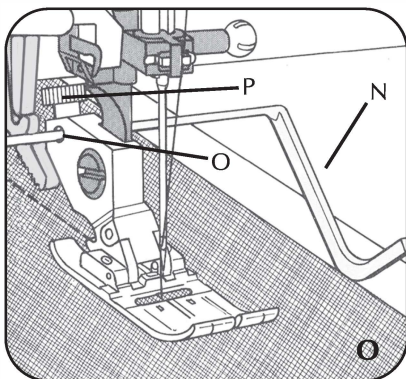

Stebnowanie:

Stopka: Standardowa lub przezroczysta i prowadnik brzegowy

Ścieg: przycisk G

Prowadnik brzegowy N może być stosowany z większością stopek.

Mocowanie prowadnika brzegowego:

Umieścić prowadnik N w otworze O uchwyty stopki i zamocować jego prawidłową pozycję śrubą P. Może być ustawiony na dowolną, żadaną odległość dla różnych zastosowań. Prowadnik przesuwany wzdłuż brzegu materiału (rys. Q) lub przy wykonywaniu równoległych rzędów ściegów, po uprzednio wykonanym rzędzie (rys. R). Ułatwia równe i precyzyjne wykonanie szwów.

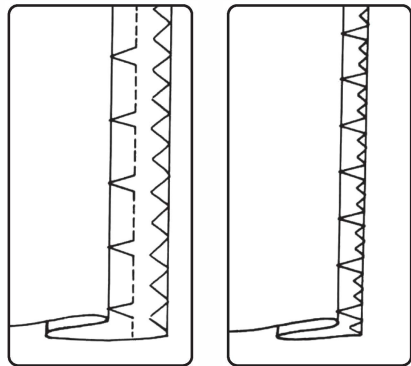
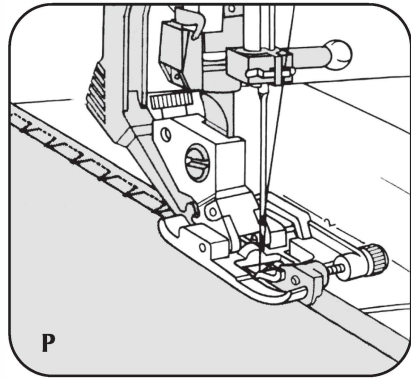
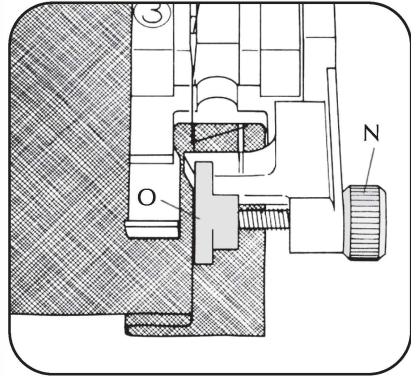

Q

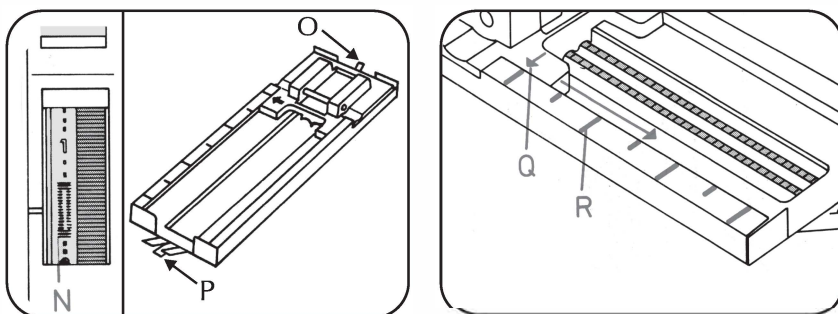

Przygotowanie:

Weisnąć przycisk C. Ustawić naprężenie nitki 3, założyć stopkę do obszywania dziurek. Ustawić gęstość ściegu w zakresie N. Założyć na stopkę nić wzmacniającą lub kordonek. Ułożyć ją wokół wypustki O i przełożyć do przodu, tak aby była przytrzymywana w wypustce P. Podczas szycia strzałka Q przesuwana się wzdłuż podziałki R, określając długość dziurki.

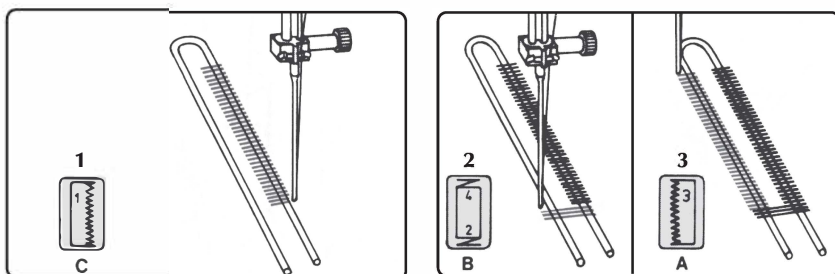

Obszywanie dziurek:

1. Obszyć pierwszą kolumnę dziurki. Podnieść igłę.
2. Weisnąć przycisk B i wykonać 4-6 ściegów tworzących rygielek. Zwalniając przycisk mocno przytrzymać materiał.
3. Weisnąć przycisk A. Przeszyć drugą kolumnę dziurki o identycznej długości jak pierwsza.
4. Weisnąć przycisk B i wykonać 4-6 ściegów tworzących rygielek. Zwalniając przycisk mocno przytrzymać materiał.
5. Wykonać kilka ściegów mocujących nitkę. Wyjąć materiał, naprężyć nić wzmacniającą i obciąć jej nadmiar. Rozciąć dziurkę.

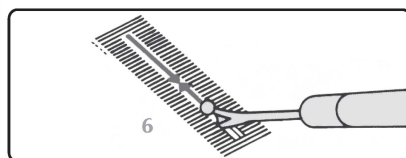
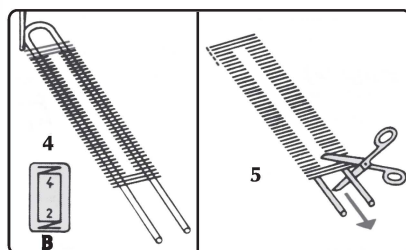

Zaleca się wykonanie próbnej dziurki na skrawku materiału, który będzie stosowany.

Przyszywanie guzików

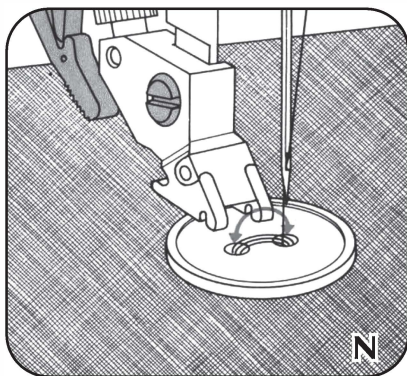

Stopka: przezroczysta lub tylko uchwyt stopki. **Ścieg:** przycisk E
Ząbki: opuszczone
Nić: cienka nić do szycia

Przesunąć igłę do pozycji lewostronnej, obrócić kołem ręcznym do siebie, aż igła zostanie podniesiona.

Ułożyć guzik w żądanej pozycji na materiale, ułożyć pod uchwytem stopki. Opuścić uchwyt i obracając kołem ręcznym wprowadzić igłę do lewej dziurki guzika. Nadal obracać kołem aż igła wejdzie w prawą dziurkę guzika.

Jeżeli zachodzi potrzeba zmienić pozycję guzika. Wykonać 6-8 ściegów (rys.N).

Wcisnąć przycisk B, zwolnić go ponownie i wykonać ściegi w lewej dziurce guzika.

Guzik ze stopką:

Duże guziki na grubych materiałach Wymagają stopki. Igłą powinna wchodzić w lewą dziurkę guzika. Przed opuszczeniem uchwytu stopki na środku guzika należy ułożyć trzonek igły lub zapalkę (rys.O).

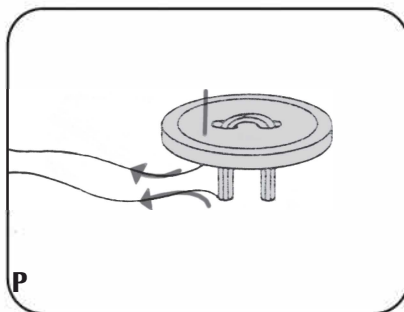
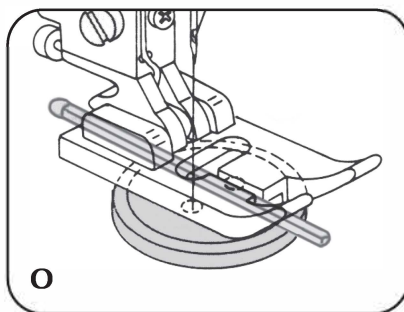

Wykonać kilka ściegów zygzakowych i pozostawić ok. 15 cm końcówki nitki. Pociągnąć górną i dolną nitkę (rys. P) i owinąć je wokół stopki guzika (rys. Q). Związać końcówki nitki.

Wszywanie zamków

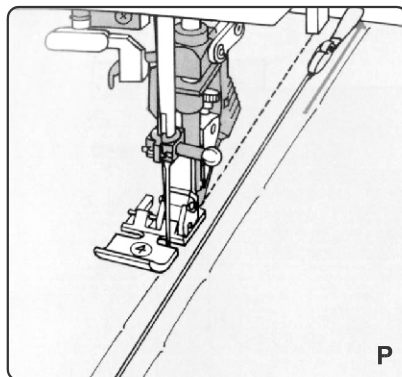
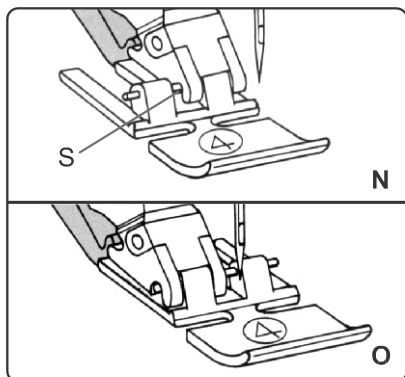

Stopka: do zamków
Długość ściegu: 2-3
Ścieg: przycisk G
Nić: standardowa, do szycia

Ułożyć stopkę tak, aby jej tylny trzpień wchodził w rowek R uchwyty stopki. podnieść przednią część stopki do góry, aż przednia część trzpienia S zaskoczy w rowek. Stopka może być przesuwana w pozycję lewostronną, prawostronną lub centralną.

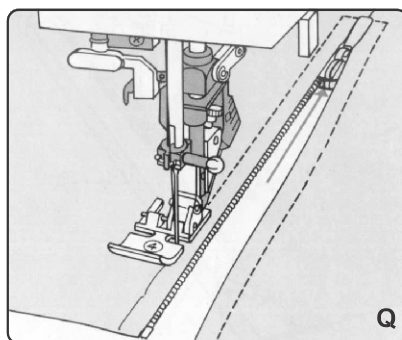

Wszywanie zamka krytego:

Przyfastrygować zamek. Ustawić stopkę w pozycji maksymalnie lewostronnej.

Ułożyć otwarty zamek pod stopką tak, aby ząbki zamka przesunęły się wzdłuż prawego prowadnika podstawy stopki. Przeszyć połowę długości zamka w żądanej odległości od ząbków. Pozostawić igłę w materiale, podnieść stopkę i zasunąć zamek (rys. P.)Ponownie opuścić stopkę i przeszyć do końca długości zamka i wzdłuż poprzecznej krawędzi. Przeszyć drugą stronę zamka w tej samej odległości od ząbków. Tuż przed końcem szwu pozostawić igłę w materiale, podnieść stopkę, rozsunąć zamek (rys. Q). Ponownie opuścić stopkę i przeszyć do końca.

Wszywanie zamków

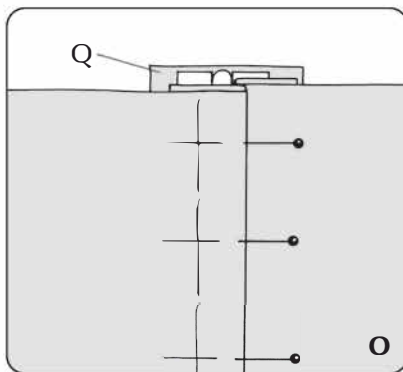
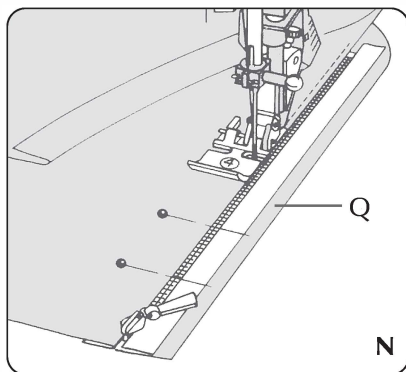

Wszywanie zamka w kieszonkę: Założyć stopkę do zamków w pozycji prawostronnej. Zaprasować brzegi kieszonki. Przyfastrygować zamknięty zamek do prawego brzegu kieszonki z lewej strony materiału, tak aby ząbki zamka były widoczne. Przypiąć wierzchni pasek materiału Q do spodniej części i przyszyć go jednocześnie z zamkiem. Ząbki zamka powinny przesuwać się wzdłuż prawego prowadnika stopki (rys.N).

Przed końcem szwu pozostawić igłę w materiale, podnieść stopkę, otworzyć zamek. Ponownie opuścić stopkę i dokończyć szew. Zasunąć zamek.

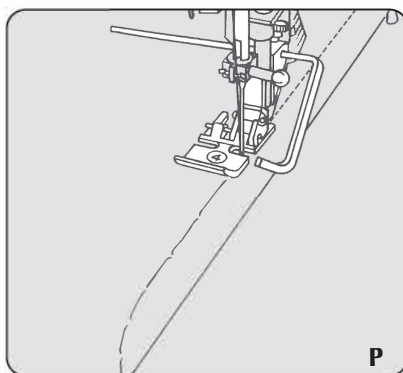

Przypiąć zakładkę kieszonki wzdłuż zamierzonej linii szwu. Przyfastrygować lewy brzeg zamka (rys. O). Rozsunąć zamek. Założyć prowadnik brzegowy i wyregulować go na żądaną odległość tak, aby przesunął się po brzegu materiału (rys.P). Przed końcem szwu pozostawić igłę w materiale, podnieść stopkę i zasunąć zamek. Ponownie opuścić stopkę i dokończyć szew. Zamocować ścieg rygielkiem.

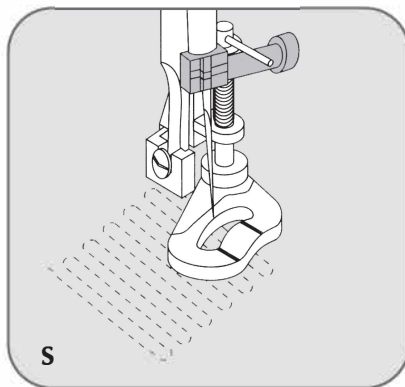
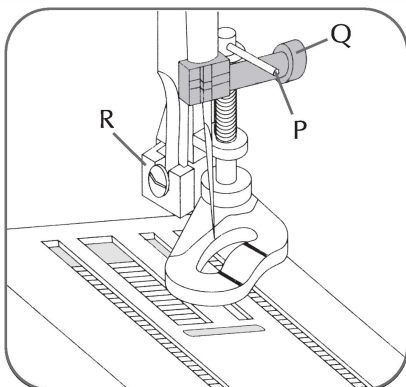

Cerowanie ściegiem prostym:

- Stopka: do cerowania (opcja)
- Ścieg: przycisk G
- Naprężenie: luźne dla nitki igłowej
- Nić: cienka nić do haftu
- Igła: 70

Mocowanie stopki do cerowania:

- Podnieść igłę do najwyższej pozycji.
- Popchnąć trzpień P do tyłu i przytrzymać go w tej pozycji. Wsunąć trzpień stopki do otworu N i maksymalnie dopchnąć stopkę (w tym samym czasie widelec stopki R obejmie drążek stopki).
- Zwolnić trzpień P , oprze się on na śrubie Q. Dokręcić śrubę Q.

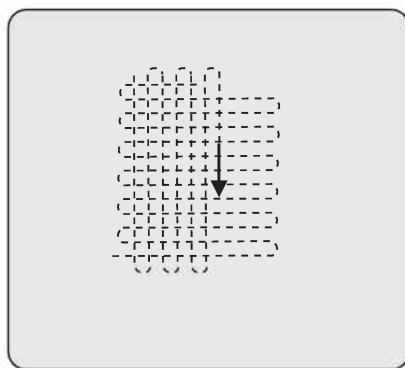

Wyciągnąć dolną nitkę. Przytrzymywać końce obu nitek, aż maszyna wykona kilka ściegów. Najpierw wykonać ściegi po uszkodzonym miejscu, pokrywając uszkodzenie w całości ściegami. Następnie obrócić materiał o 90 stopni i wykonać ściegi prostopadłe do poprzednich (rys.T). Długość ściegów cerujących ustala się samodzielnie, przesuwając materiał do przodu i do tyłu.

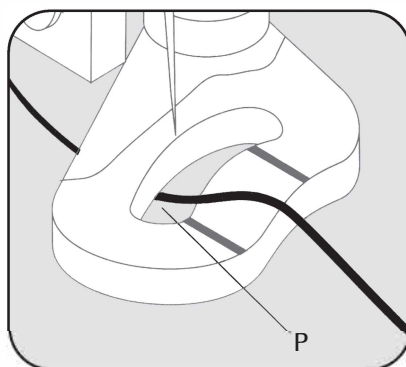
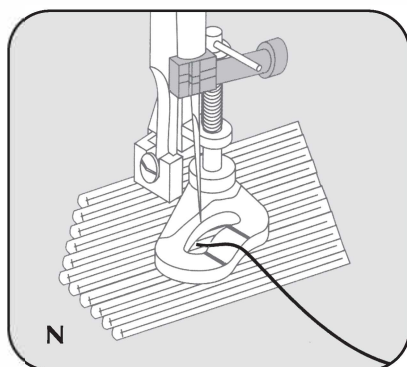

Stopka: do cerowania (opcja)

Ścieg: przycisk E

Napężenie: 3, w zakresie obszywania dziurek

Nić: nić do haftu i cerowania, wełna

Igła: 70

Ząbki: opuszczone

Przełożyć nić/wełnę przez otwór igłowy w Stopce do cerowania i przez przewód P. Ułożyć nić/wełnę pod stopką. Zaczynając od lewego, górnego rogu układać nić/wełnę do przodu i do tyłu na uszkodzonym miejscu.

Odciąć nić/wełnę i przesyć po ułożonych

Na uszkodzeniu rzędach nici/wełny ściegiem zygzakowym lub innym ściegiem nieelastycznym (rys. O).

Nie wykonywać ściegów zbyt blisko siebie, gdyż bardzo usztywni to cerowaną powierzchnię. Wszystkie opisane powyżej czynności wykonywane są na lewej stronie materiału, cerowanie wygląda więc bardzo delikatnie na prawej stronie.

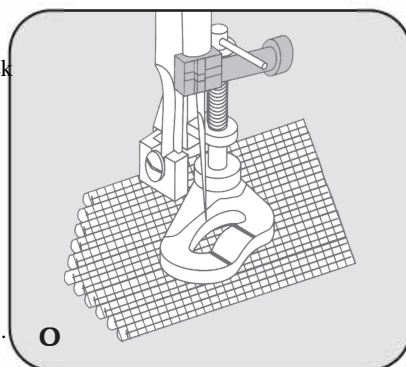

Wymiana igły (System 130/705H)

Wyłączyć maszynę wyłącznikiem 104.
Poluzować śrubę N i wyjąć igłę. Wsunąć nową igłę płaską stroną trzonka do tyłu, maksymalnie głęboko w uchwyt igły. Dokręcić śrubę.

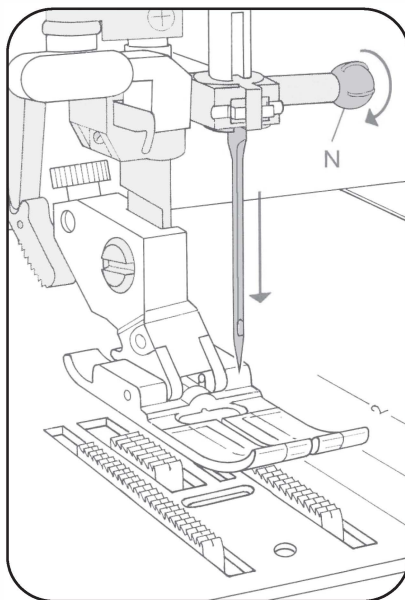

Opuszczanie ząbków transportera:

Otworzyć osłonę wolnego ramienia 121 i zdjąć osłonę 135. Przesunąć dźwignię ząbków w kierunku P dla opuszczenia ząbków, lub w kierunku O dla ich podniesienia, do pozycji szyjącej.

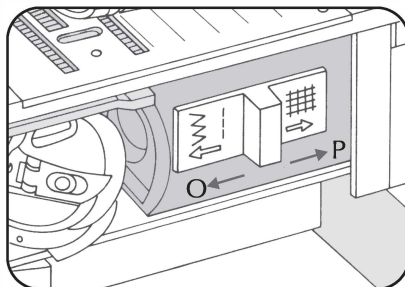
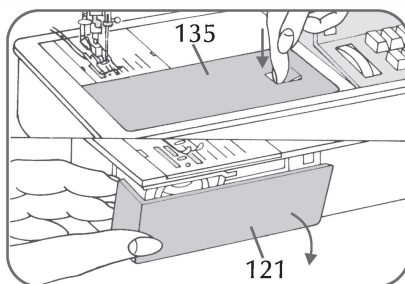

Perfekcyjne szycie po okręgu:

To jest wyjątkowy, nowy mechanizm zaprojektowany w maszynie i służy do wykonywania idealnych ściegów po okręgu.

Po wąskiej stronie swobodnego ramienia znajdują się 3 otwory o wielkości igły (ryc. 1).

Otwory te są oznaczone ryc. 1 i tworzą koła od 5, 6 i 7 cm od środkowej pozycji igły do szycia idealnych ściegów po kole.

Z każdego otworu na szpilkę możesz stworzyć ładne okrągłe koło.

Jak wykonać idealne koła:

1. Odmierz linijką rzędaną odległość (ryc. 2, 3).
2. Włóż dostarczony kolek (ryc. 4) w otwór 5, 6 lub 7 cm przez materiał (ryc. 5).

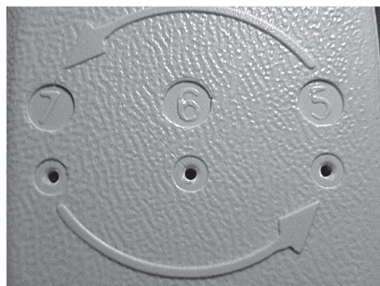

Fig. 1

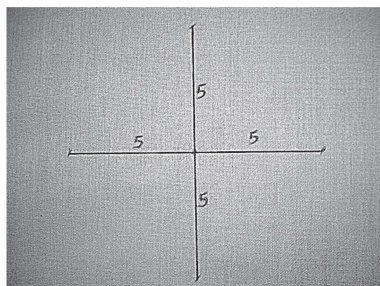

Fig. 2

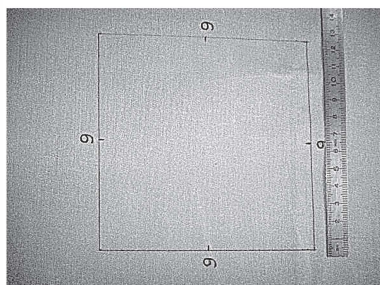

Fig. 3

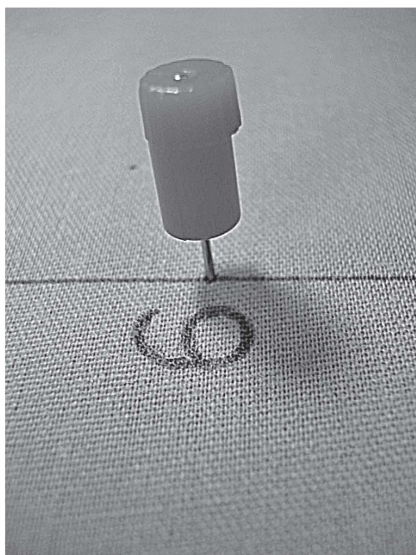

Fig. 4



Fig. 5

3. Wybierz wzór ściegu na maszynie do szycia i rozpocznij szycie jak zwykle.
4. Trzymaj materiał w ręce i płynnie obróć we właściwym kierunku, aby uzyskać równomierne ściegi (ryc. 6).
5. Tkanina zacznie się zamieniać w okrąg i zostaną wykonane idealne ściegi w kształcie koła, jak pokazano na tkaninie.

**Uwaga bezpieczeństwa: Zawsze trzymaj maszynę z dala od dzieci.
Przed wymianą igieł należy wyłączyć urządzenie z głównego źródła zasilania.**

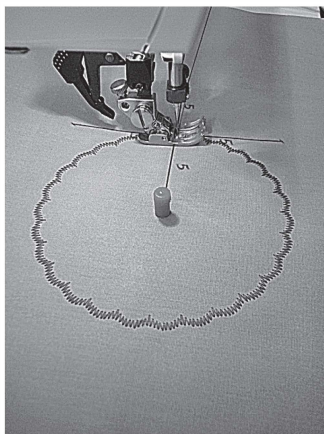
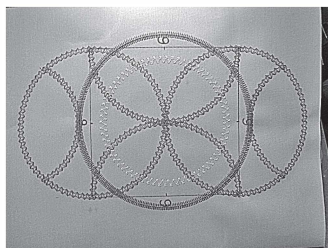
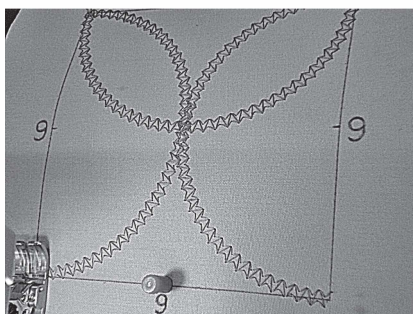
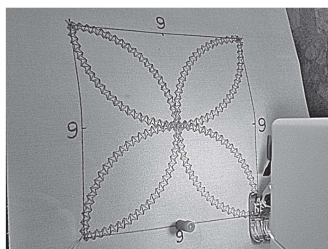
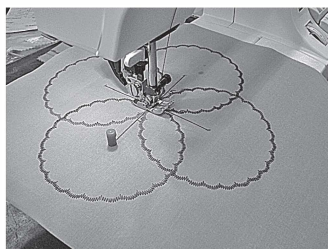
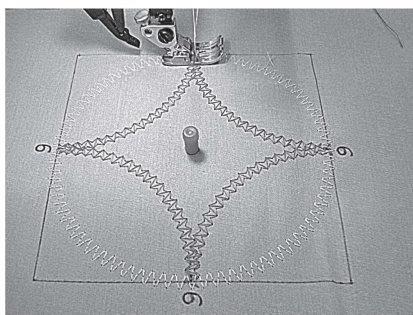
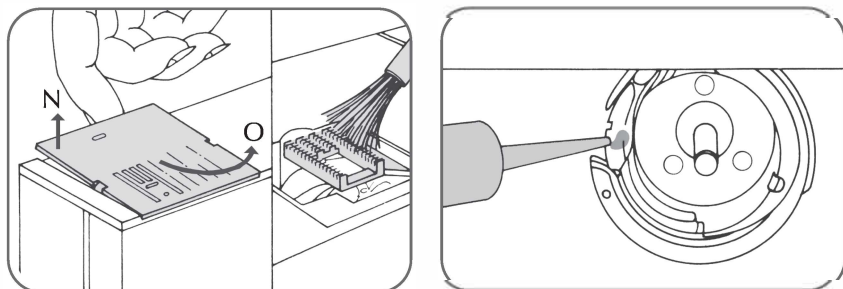

Fig. 6





Czyszczenie i oliwienie:

Wyłączyć kabel zasilający z sieci. Podważyć płytkę igłową w tylnej części N i wyjąć ją (O). Wyczyścić ząbki transportera i części chwytacza miękką szczoteczką. Po każdych 15-20 godzinach pracy należy wpuścić kroplę oliwy do maszyn w napęd chwytacza, jak pokazano na rysunku. Inne części i miejsca maszyny nie wymagają oliwienia.

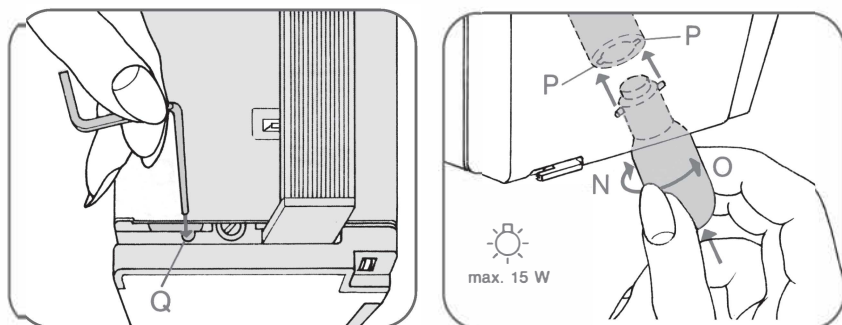

Wymiana żarówki:





Wyłączyć kabel zasilający z sieci, odsunąć w lewo boczny stolik/pojemnik na akcesoria. Zamknąć pokrywę frontową maszyny, podnieść rączkę. Wsunąć przewodnik brzegowy w wycięcie Q, wcisnąć obudowę żarówki i przytrzymać ją w tej pozycji. Popchnąć żarówkę w górę i obrócić w kierunku N. Włożyć nową żarówkę tak, aby jej końcówka wsunęła się w otwór P. Popchnąć żarówkę do góry i obrócić w kierunku O. Wyjąć przewodnik brzegowy. Należy używać wyłącznie żarówek o mocy 15 Watt.

Tabela igieł

Stosowanie odpowiedniej igły gwarantuje lepszą pracę maszyny na wybranym materiale.

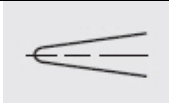
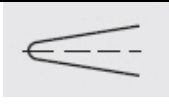
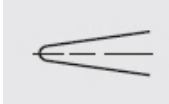
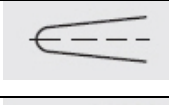
| | | |
|------------------------------------|------------------------------|------------------------------|
| Grubość materiału: Cienki/lekki | Grubość materiału: średni | Grubość materiału: ciężki |
| Grubość igły: 60,70,80 | Grubość igły: 80,90 | Grubość igły: 100,110,120 |

Końcówki igieł

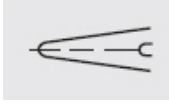
| System i grubość | Profil | Końcówka i oczko | Zastosowanie |
|--|---|---|--|
| 130/70/H 70-80 HAX1 8-19 |  | Cienka zaokrąglona | Igła uniwersalna do mat. syntetycznych, cienkiego lnu, szyfonu, batystu, organdy, ściegów dekoracyjnych i haftów |
| 130/705H-SUK 70-110 HAX1SP10-18 |  | Średnia zaokrąglona | Szorstkie dzianiny, podwójny jersey, elastyczne tworzywa sztuczne |
| 130/705H-PS 75-90 |  | Średnia zaokrąglona | Do materiałów elastycznych, igłą zaprojektowana specjalnie do serii maszyn Newlife. Zalecana szczególnie do delikatnych mat. elastycznych i dzianin. |
| 130/705H-SKF 70-110 |  | Gruba zaokrąglona | Materiały goseciarskie o grubym śplocie, lycra, simplex, lastex |
| 130/705H-J 90-110 |  | Ostro zaokrąglona | Twill, ubrania robocze, gruby len, jeans, płótno żaglowe. |
| 130/705H-LR 130/705H-LL 70-120 HAX1LR 10-19 |  | Wąska, skrzycona | Skóra, zamsz |
| 130/705H-PCL 80-110 |  | Wąska trójkątna końcówka, z rowkiem skrzyconym w lewo | Imitacja skóry, tworzywa sztuczne |
| 130/705J-N 70-110 |  | Cienka zaokrąglona, długie oczko | Ściegi stebnujące lub dziurki |

| | | | | |
|--------------------|--|------------------|----|--|
| 130/705H-WING -100 |  | Końcówka mereżki | do | Piękne mereżki na materiałach o grubszym splocie, batyście |
|--------------------|--|------------------|----|--|

Tabela igieł

| | System grubość | Długość ściegu | Szerokość ściegu | Rozstaw igły | Zastosowanie |
|--|----------------|----------------|------------------|--------------|-----------------------------------|
|  | 130/705H-ZWI | | | 1,6mm | Naszywanie sznurka średniej szer. |
| | HZx1 | | | 2,0mm | Naszywanie sznurka średniej szer. |
| | 80 | 2,5mm | - | | |
| | 80 | 2,5mm | - | | |
| | 80 | 2,5mm | - | 2,5mm | Naszywanie szerokiego sznurka |
| | 90 | 2,5mm | - | 3,0mm | Bardzo szeroki sznurek |
| | 100 | 3,0mm | - | 4,0mm | Bardzo szeroki sznurek |

Ściegi dekoracyjne wykonywane igłą podwójną

Przed rozpoczęciem szycia obrócić kołem ręcznym, aby sprawdzić czy igłą prawidłowo wchodzi w materiał.

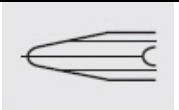
Unika się w ten sposób złamania igły.

Ściegi dekoracyjne i zygzakowe

| Ściegi dekoracyjne i zygzakowe | | | | | |
|---|---------------------|--------------|---------|-------|-----------|
|  | 130/705H-ZWI | | | | |
| | 80 | 0,5-1,5mm | Szeroka | 1,6mm | Dekoracje |
| | 80 | 0,5-1,5mm | Wąska | 2,0mm | Dekoracje |
| | 80 | 0,5-1,5mm | Wąska | 2,5mm | Dekoracje |
| | 130/705 H-ZWI-HO | | | | |
| 80 | 2,0-3,0mm | Bardzo wąska | - | | |

Specjalna igła podwójna do mereżki (igła skrzydełkowa)

| | | | | | |
|--|-----|-----------|--------------|--|--|
|  | 100 | 2,0-3,0mm | Bardzo wąska | | Specjalne efekty dekoracyjne –mereżka. Szczególnie odpowiednia do materiałów o grubym splocie. |
|--|-----|-----------|--------------|--|--|

Programy ściegowe

Poniższa tabela pokazuje numery programów ściegowych, odpowiadający im ścieg oraz Przycisk maszyny, którego należy użyć. Dla programów 22-48 regulator długości ściegu powinien być obrócony maksymalnie w kierunku III.

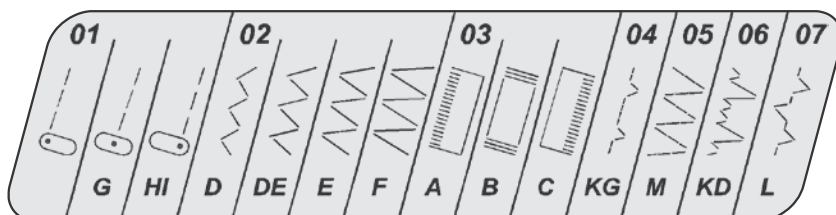

No. Stitch Application

| Nr | Ścieg | Zastosowanie |
|----|------------------------------------|--|
| 01 | Ścieg prosty | Standardowe szycie i 6 mm ściegi dekoracyjne |
| 02 | Ścieg zygzakowy | Wykończenie brzegów, aplikacje, wszywanie koronek, przyszywanie guzików, ścieg satynowy, cerowanie, haft |
| 03 | Obszywanie dziurek | Wystarczy wcisnąć odpowiedni przycisk a dziurka zostanie całkowicie obszyta. Gęstość ściegu może być regulowana. |
| 04 | Ścieg muszelkowy brzegowy, wąski | Ścieg ozdobny, np. do dziewczęcych sukienek |
| 05 | Ścieg elastyczny | Naszywanie łąt, cerowanie materiałów elast. |
| 06 | Ścieg elastyczny brzegowy | Wykończenie brzegów, zabezpieczenie przed strzępieniem |
| 07 | Ścieg ozdobny elast. | Naszywanie łąt, cerowanie mat. elast., dekoracje materiałów elastycznych |
| 08 | Ścieg muszelkowy brzegowy, szeroki | Wykończenie brzegów delikatnych materiałów |
| 09 | Ścieg kryty szeroki | Niewidoczne podwinięcia cięższych materiałów |
| 10 | Ścieg kryty wąski | Niewidoczne podwinięcia lekkich materiałów |

Programy ściegowe

Dla wszystkich innych programów ściegowych należy wybrać żadaną długość ściegu.

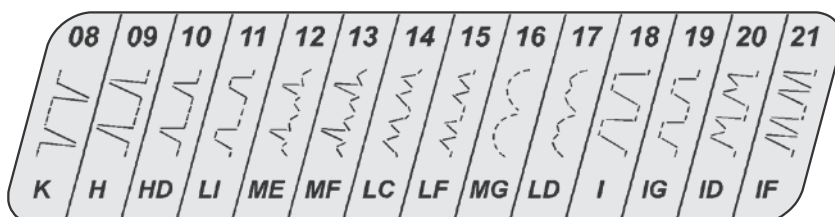

| Nr | Ścieg | Zastosowanie |
|----|-------------------------|---|
| 11 | Ścieg trapezowy | Ścieg ornamentowy do gładkich materiałów |
| 12 | Ścieg koronowy | Ścieg ornamentowy do bielizny nocnej |
| 13 | Ścieg kryty elastyczny | Niewidoczne podwinięcia mat. elastycznych |
| 14 | Ścieg ozdobny | Delikatny ścieg ornamentowy, np. do damskich chusteczek |
| 15 | Ścieg wiedeński wąski | Ścieg ornamentowy do obrusów |
| 16 | Ząbki brzegowe | Do dekoracji chusteczek |
| 17 | Ścieg ozdobny | Ornamentowy, ozdobny |
| 18 | Ścieg trapezowy szeroki | Ścieg ornamentowy do gładkich materiałów |
| 19 | Ścieg trapezowy wąski | Ścieg ornamentowy do gładkich materiałów |
| 20 | Ścieg wiedeński wąski | Ścieg ornamentowy do serwetek |
| 21 | Ścieg wiedeński szeroki | Ścieg ornamentowy do obrusów |

Programy ściegowe

Dla programów 22-48 należy obrócić pokrętko długości ściegu maksymalnie w kierunku III.

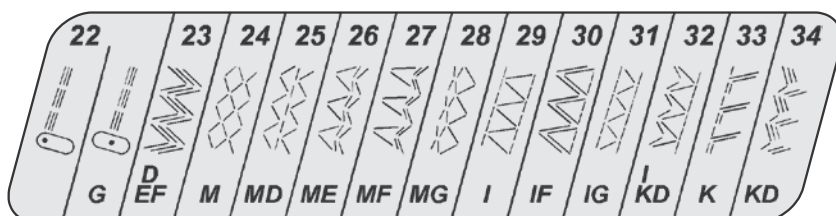

| Nr | Ścieg | Zastosowanie |
|----|--------------------------------------|--|
| 22 | Ścieg prosty potrójny, elastyczny | Szwy narażone na silne naprężenia i rozciąganie |
| 23 | Ścieg zygzakowy potrójny, elastyczny | Płaskie, elastyczne szwy wzmocnione, do napraw , gorseciarstwa |
| 24 | Ścieg plaster miodu | Naszywanie gumek, pokrywanie szwów na materiałach typu frotte |
| 25 | Ścieg łączący | Wytrzymały, ornamentowy ścieg łączący |
| 26 | Ścieg florentynowy wąski | Ornamentowy, do pościeli |
| 27 | Ścieg florentynowy szeroki | Ornamentowy, do pościeli |
| 28 | | Ornamentowy, do obrusów |
| 29 | Ścieg pulowerowy, szeroki | Elastyczne wykończenie brzegu materiałów jerseyowych |
| 30 | | Dekoracyjny ścieg łączący..... |
| 31 | Ścieg pulowerowy, wąski | Elastyczne wykończenie brzegu lekkich dzianin |
| 32 | Ścieg turecki | Stebnowanie łat |
| 33 | Ścieg overlockowy szeroki | Łączenie i wykończenie brzegu dzianin |
| 34 | Ścieg ozdobny | Ornamentowy, do obrusów |

Programy ściegowe

Dla programów 22-48 należy obrócić pokrętko długości ściegu maksymalnie w kierunku III.

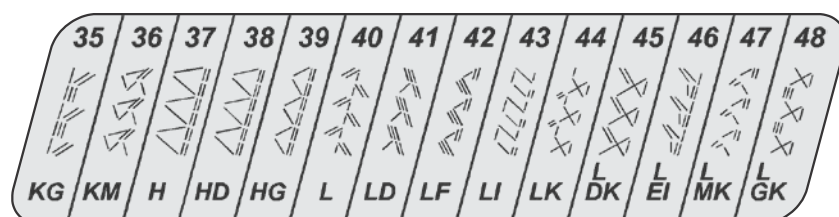

| Nr | Ścieg | Zastosowanie |
|----|-------------------------|---|
| 35 | Ścieg overlockowi wąski | Delikatny ścieg ornamentowy |
| 36 | Ścieg ozdobny | Ścieg ornamentowy do lekkiej odzieży |
| 37 | Ścieg brzegowy szeroki | Do wykończeń brzegów |
| 38 | Ścieg brzegowy średni | Do wykończeń brzegów |
| 39 | Ścieg brzegowy wąski | Do wykończeń brzegów |
| 40 | Ścieg piórkowy | Ścieg dekoracyjny |
| 41 | Ścieg ozdobny | Ornamentowy do galanterii kuchennej |
| 42 | Ścieg ozdobny | Ornamentowy do galanterii łazienkowej |
| 43 | Ścieg ozdobny | Ornamentowy do sukienek |
| 44 | Ścieg ozdobny | Ornamentowy do odzieży nowoczesnej |
| 45 | Ścieg ozdobny | Ornamentowy do delikatnych sukienek |
| 46 | Ścieg ozdobny | Ornamentowy do odzieży sportowej |
| 47 | Ścieg ozdobny | Ornamentowy do dziecięcej bielizny nocnej |
| 48 | Ścieg ozdobny | Ornamentowy do kieszonek |

Usuwanie usterek

| Usterka | Przyczyna | Pomoc |
|--|---|--|
| 1. Przepuszczone ściegi | a. Nieprawidłowo założona igła b. Nieprawidłowy rodzaj igły c. Stępiona lub skrzywiona igła d. Nieprawidłowo założone nitki e. Zbyt cienka igła dla stosowanej nici | a. Wsunąć igłę maksymalnie głęboko w uchwyt igły b. Założyć igłę typu 130/705H c. Założyć nową igłę d. Sprowadzić założenie nitek e. Użyć grubszej igły |
| 2. Zrywanie górnej nitki | a. Przyczyny jak powyżej powyżej. b. Zbyt silne naprężenie nitki c. Niska jakość nici, nitka zbyt sucha d. Zbyt gruba nić e. Nić zaplątana wokół trzpienia | a. Patrz powyżej b. Wyregulować naprężenie c. Używać nici dobrej jakości d. Użyć igły z większym oczkiem. e. Zdjąć szpulkę i założyć ją prawidłowo |
| 3. Zrywanie dolnej nitki | a. Nieprawidłowo założona dolna szpulka lub bębnek. b. Nieprawidłowo napełniona dolna szpilka c. Zbyt silne naprężenie dolnej nitki d. Dolna nitka nie została wprowadzona przez i pod sprężyną bębena. | a. Wyjąć szpulkę i bębnek i założyć je prawidłowo. b. Prawidłowo napełnić dolną szpulkę c. Wyregulować naprężenie dolnej nitki d. Poprowadzić nitkę przez i pod sprężyną bębena. |
| 4. Łamanie igieł | a. Igła nie jest maksymalnie wsunięta w uchwyt igły b. Zgięta igła c. Zbyt gruba lub zbyt cienka igła d. Igła została wygięta i uderza w płytkę igłową ponieważ materiał jest naciągany podczas szycia e. Nieprawidłowo założony bębnek. | a. Założyć nową igłę, wsuwając ją maksymalnie głęboko w uchwyt. b. Założyć nową igłę. c. Patrz tabela igieł d. Nie ciągnąć materiału podczas szycia, pozwolić na podawanie maszyny e. Po założeniu bębena docisnąć go maksymalnie. |
| 5. Nierówny ścieg | a. Naprężenie wymaga regulacji b. Nitka jest zbyt gruba lub zbyt twarda c. Nierównomiernie nawinięta dolna nitka d. Nitka zbiera się na prawej lub lewej stronie materiału. | a. Sprawdzić naprężenia nitek b. Używać nici dobrej jakości c. Nie nawijać dolnej nitki ręcznie, poprowadzić ją przez przewodnik do napełniania d. Prawidłowo założyć nitkę. Sprawdzić naprężenia obu nitek. |
| 6. Nieregularne podawanie materiału przez ząbki maszyny | a. W ząbkach maszyny nagromadziły się zanieczyszczenia. b. Ząbki transportera SA opuszczone, suwak B jest przesunięty w prawo. | a. Zdjąć płytkę igłową i wyczyścić ząbki b. Przesunąć suwak B maksymalnie w lewo. |
| | | |

| | | |
|--|--|---|
| 7. Ciężka praca maszyny | a. Zanieczyszczenia w chwytaczu. | a. Usunąć zanieczyszczenia i wpuścić kroplę oliwy do chwytacza. |
| 8. Maszyna nie wykonuje ściegów odpowiadających wybranemu przyciskowi | a. Włączone jest pokrętko wyboru ściegów dekoracyjnych | a. Odłączyć pokrętko, ustawić go na białej kropce. |

Uwaga!

1. Przed wymianą stopki lub igły należy wyłączyć maszynę wyłącznikiem głównym.
2. Nie uruchamiać maszyny z założonymi nitkami bez materiału pod stopką.
3. Nie pozostawiać włączonej maszyny. Przy każdej przerwie w pracy wyłączać urządzenie wyłącznikiem głównym. Jest to szczególnie istotne w obecności dzieci.
4. Zawsze obracać kołem ręcznym do siebie, w przeciwnym przypadku nitka będzie się zbierała za chwytaczem, co może spowodować poważnie uszkodzenie części maszyny.

Za wady maszyny, Producent ,Gwarant i Sprzedawca nie uznaje przyczyn:

- Zrywanie nici, pętelkowanie nici lub głośna praca ponieważ może to być wynikiem błędnej obsługi maszyny lub subiektywne odczucie, zła jakość ,szerokość ściegu ,nie satysfakcjonująca lub nie prawidłowa praca maszyny , która może być spowodowana przez złe ustawienie paramentów maszyny lub nie znajomość obsługi lub brakiem zapoznania się z instrukcją obsługi.
- Złe lub nieprawidłowe ustawienie naprężenie górnej i dolnej nitki ,nieprawidłowa praca chwytacza oraz maszyny spowodowana złym ustawieniem i regulacją maszyny, do której prawidłowej regulacji jest zobowiązany klient, który używa maszynę.
- Nieprawidłowe wyświetlanie haftu ,wzoru i rodzaju ściegów lub innych parametrów na ekranie elektronicznym maszyny lub wyświetlaczu, który może być spowodowany spadkiem napięcia, uszkodzonym bezpiecznikiem ,innymi przypadkami zewnętrznymi.
- Kupującemu przysługuje prawo żądania obniżenia ceny lub wymiany produktu na nowy, wolny od wad, jeżeli:
 - W okresie gwarancji wykonano 5 napraw tej samej, istotnej wady produktu, a produkt nadal wykazuje wadę.
 - Gwarant stwierdzi na piśmie, że usunięcie wady nie jest możliwe. Wymianie podlega tylko ta część składowa produktu, w której wystąpiła wada.

Przed uruchomieniem maszyny konsument musi się zapoznać z instrukcją obsługi. Przed rozpoczęciem użytkowania maszyny zaleca się wykonanie testu na danym materiale. Nie każdy materiał z uwagi na jego grubość, jakość, rozciągliwość nadaje się do szycia na tej maszynie.

ZALECA SIĘ WYKONYWANIE REGULARNYCH PRZEGLĄDÓW KONSERWACYJNYCH MASZYNY PRZYNAJMNIEJ RAZ NA 6 MIESIĘCY W AUTORYZOWANYM SERWISIE.

1. Zużyty sprzęt nie może być umieszczany razem z innymi odpadami.
2. Zużyty sprzęt należy przekazać do punktu zbierania zużytego sprzętu elektrycznego lub sprzedawcy, przy zakupie nowego sprzętu tego samego rodzaju.
3. Umieszczony obok symbol kosza oznacza, iż zużyty sprzęt zostanie poddany procesowi przetwarzania lub odzysku, co zapewnia ochronę zdrowia ludzi oraz ochronę środowiska.
4. Za nie przekazanie zużytego sprzętu punktom zbierania lub umieszczenie go łącznie z innymi odpadami grozi kara grzywny (Ust. z dn. 29.07.2005. o zużytym sprzęcie elektrycznym i elektronicznym).

